

HONDA

KÄYTTÄJÄN KÄSIKIRJA

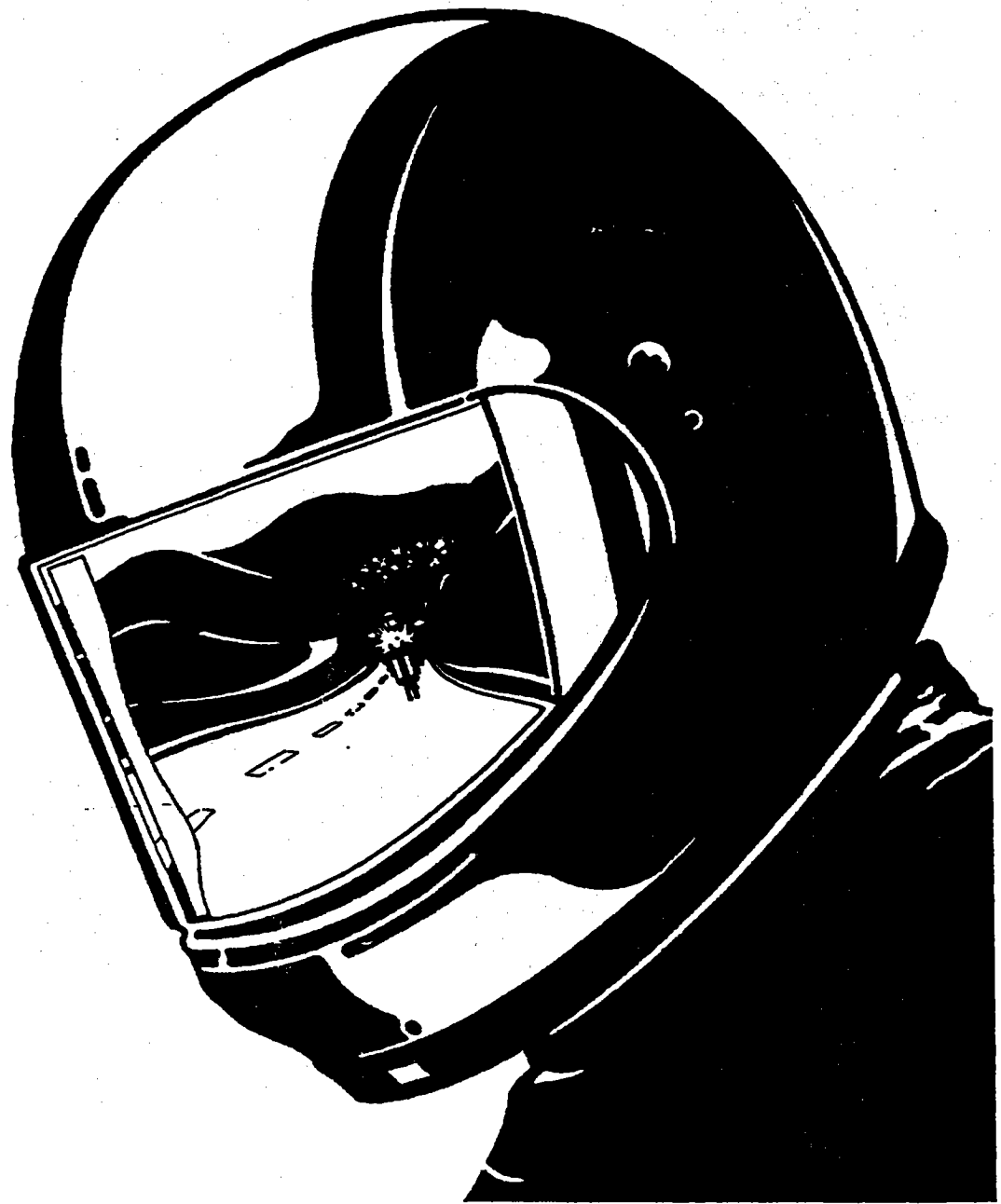

CBR 900 RR

Fireblade

2

HALUAMME KIITTÄÄ SINUA, kun valitsit Hondan. Olemme tehneet tämän kirjan, jotta voit nauttia Hondasi laadusta täysipainoisesti. Luethan tämän kirjan ennen kuin ajat Hondallasi. Tästä kirjasta löydät käyttöön liittyviä tietoja, neuvoja ja vihjeitä sekä määräaikaishuolto-ohjelman ja huolto-ohjeet, joita noudattamalla Hondasi pysyy hyvässä kunnossa.

Toivotamme Sinulle ja Hondallesi HYVÄÄ MATKAA !

Huoltotoimenpiteet vaativat useimmiten erikoistyökaluja ja riittävää ammattitaitoa, jotta niistä suoriudutaan Hondan asettamien laatuvaatimusten mukaisesti. Suosittelemme huoltojen suorittamista valtuutetulla Honda-huoltokorjaamolla. Näin varmistat asianmukaisen huollon ja korjauksen.

Lihavoitu teksti sisältää tärkeän käyttöön ja turvallisuuteen liittyvän viestin.

Tämän julkaisun tiedot perustuvat viimeisimpiin saatavilla oleviin tietoihin painohetkellä. Honda pidättää kaikki oikeudet muutoksiin.

Copyright Oy Brandt Ab. Osittainenkin julkaiseminen ja jäljentäminen sallittu vain Oy Brandt Ab:n luvalla.

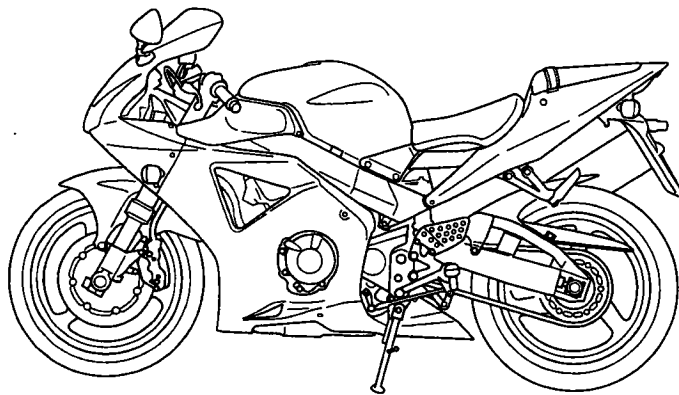

HONDA CBR900RR

SISÄLLYSLUETTELO

	sivu
Ajo	27-28
Ajokauden aloittaminen	44
Ajoturvallisuus	4
Ajovalon korkeuden säätö	25
Ajovarusteet	5
Akku	40
Asiakirjatasku	24
Huolto-ohjelma	30
Huoltotoimenpiteet	32
Ilmansuodatin	32
Jarruttaminen	28
Jarrut	16-17
Jarrupalojen kuluminen	39-40
Jarruvalokytkimen säätö	41
Johdanto	1
Jousitus	13-15,37
Jäähdytysneste	18
Kaasukahva	35
Kallistuskulman tunnistin	27
Katteiden irrotus	25
Kello	12
Kuormaus	5
Kypärälukko	24
Kytkin	17
Kytkentäkaavio	46
Kädensijan toiminnot	22-23
Käynnistyksen esto	21-22
Lisävarusteet	6
Mittaristo	8-12
Moottorin käynnistys	26-27
Moottorin tyhjäkäynti	35
Moottoriöljy	20,32
Moottoriöljyn ja suodattimen vaihto	33
Ohjauslukko	23
Polttimoiden vaihto	42
Polttoaine	19
Polttoainetankin huoltoasento	25
Puhdistus	43
Pysäköiminen	28
Pyörien irrottaminen	38-39
Renkaat	20-21
Sarjanumerot	31
Satula	23-24
Sisäänajo	27
Sivuseisontatuki	37
Sulakkeen vaihto	41

	sivu
Sytytystulppa	34
Säilytyslokero	24
Talvisäilytys	44
Tarkistukset ennen ajoa	26
Tekniset tiedot	45
Toisioketju	35-37
Työkalut	31
U-lukko	24
Varastamisen ehkäisy	29
Varusteet ja hallintalaitteet	7-8
Virtalukko / ohjauslukko	21

MOOTTORIPYÖRÄLLÄ AJON TURVALLISUUS

Moottoripyörä on ainoastaan niin turvallinen kuin kuljettajansa. Turvallinen ajaja viettää ensimmäiset ajotuntinsa suljetulla alueella opetellen hallitsemaan moottoripyöräänsä.

1. Ennen kuin lähdet ajamaan, tarkista aina moottoripyöräsi kunto ja tarkistukset ennen ajoa listan mukaan.

2. Monet onnettomuudet johtuvat puutteellisesta ajotaidosta. Mikäli olet epävarma ajotaidoistasi, hankkiudu ennakoivan ajon kursseille, joita järjestävät moottoripyöräkerhot yhdessä Liikenneturvan kanssa. Älä koskaan lainaa moottoripyörääsi tottumattomalle ajajalle.

3. Tee itsesi helposti havaittavaksi välttääksesi ilman omaa syytä joutumasta onnettomuuteen.

-Käytä värikkäitä ja heijastimin varustettuja ajovarusteita.

-Älä aja toisen motoristin "sokeassa pisteessä".

4. Aja liikennesääntöjä noudattaen.

-Noudata nopeusrajoituksia. Älä koskaan aja nopeammin kuin olosuhteet sallivat.

-Käytä suuntavilkkaa hyvissä ajoin ennen kääntymistä tai ajokaistan vaihtamista. Kokosi ja ketterytesi voivat yllättää autoilijat.

5. Älä anna muiden yllättää itseäsi. Ole erittäin tarkkaavainen ja varovainen risteyksissä, tullessasi pysäköintipaikalle ja sieltä poistuessasi sekä ajotiellä ajaessasi.

6. Pidä ajaessasi kädet ohjaustangon kädensijoilla ja jalat niille varatuilla paikoilla.

7. Varo teräviä tienreunoja ja töyssyjä, ne saattavat aiheuttaa moottoripyörän hallinnan menettämisen tai vaurioittaa ajoneuvoa.

8. Huomioi seuraavat seikat jarruttaessasi:

-Ainoastaan etu- tai takajarrun käyttö heikentää jarrutustehoa. Varo kuitenkin jarruttamasta liian voimakkaasti, jotta pyörät eivät lukkiutuisi.

-Jos mahdollista, vähennä nopeutta ja jarruta ennen mutkaan tuloa. Kaasun sulkeminen tai jarruttaminen mutkassa saattaa irrottaa renkaan otteen tiestä ja moottoripyörän hallinnan menettämisen.

-Jarrutusteho laskee jonkin verran ajettaessa märällä tiellä.

-Älä pidä kättäsi jarrukahvalla turhaan, sillä muut tienkäyttäjät luulevat sinun jarruttavan ja saatat siten aiheuttaa vaaratilanteen. Jarrujen turha käyttö saattaa myös ylikuumentaa jarruja ja vähentää niiden tehoa.

AJOVARUSTEET

1. Käytä aina kypärää, onpa ajomatiasi miten lyhyt tahansa. Muista myös kiinnittää kypärän hihna. Käytä myös ajolaseja. Käytä saappaita, käsineitä ja moottoripyöräilijälle suunniteltua ajopukua.
2. Pakoputkisto kuumenee ajon aikana ja se pysyy kuumana jonkin aikaa moottorin pysäyttämisestä. Varo koskettamasta kuumaa pakoputkistoa.
3. Älä käytä löysiä asusteita, jotka saattavat tarttua hallintalaitteisiin tai pyöriin.

MUUTOSTYÖT

Maahantuojaan tyyppihyväksymä moottoripyörä on turvallinen ja asetusten mukainen.

Mikäli aiot tehdä muutostöitä moottoripyörääsi, ota ensin yhteyttä katsastusviranomaisiin tai moottoripyörän maahantuojaan.

TÄRKEÄ TIEDOTUS !

- Tämä moottoripyörä on tarkoitettu lähinnä katu- ja maantiekäyttöön.
- Lue omistajan käsikirja huolellisesti ennen kuin aloitat ajamisen.

KUORMAUS

1. Ajajan, matkustajan, kuorman, ja lisävarusteiden yhteispaino ei saa ylittää moottoripyörän maksimikantavuutta, joka on 189 kg. Kuorman paino ei saa ylittää 14 kg.
2. Sijoita kuorma siten, että paino on matalalla ja mahdollisimman keskellä. Mitä kauempana paino on moottoripyörän keskipisteestä, sitä enemmän ajettavuus heikentyy. Jaa paino tasaisesti pyörän kummallekin puolelle, näin minimoit epätasapainon.
3. Säädä renkaiden ilmanpaine ja takajousen esijännitys kuorman mukaan.
4. Varmista kuorman kunnollinen kiinnitys, moottoripyörän hallittavuus saattaa heikentyä jos kuorman kiinnitys on puutteellinen.
5. Älä kiinnitä isoa tai raskasta kuormaa (teltaa, makuupussi tms.) ohjaustankoon, etuhaarukkaan tai etulokasuojaan. Seurauksena saattaa olla epävakaata tai hidasta ohjausta.

LISÄVARUSTEET

Alkuperäiset Honda-lisävarusteet on suunniteltu tätä moottoripyörää varten ja testattu sillä. Koska tehdas ei voi testata kaikkia lisävarusteita, olet henkilökohtaisesti vastuussa niiden valinnasta, asentamisesta ja käyttämisestä. Noudata aina kuormausohjeita ja ota huomioon seuraavat seikat:

1. Asennettava lisävaruste ei saa peittää näkyvistä mitään valoja, ei pienentää maavaraa eikä kallistusvaraa, ei rajoittaa jousituksen liikettä, eikä mitenkään estää moottoripyörän hallitsemista.
2. Suuret haarukkaan kiinnitettävät katteet tai tuulilasit, tai huonosti suunnitellut tai virheellisesti asennetut katteet voivat aiheuttaa vakautta heikentäviä ilmavirtauksia. Muista myös, ettei kate saa estää moottoriin tulevaa jäähdytysilmavirtaa.
3. Älä asenna lisävarusteita, jotka muuttavat ajoasentoasi. Reaktioaikasi mahdollisessa hätätilanteessa pitenee, jos kätesi tai jalkasi eivät ole oikealla etäisyydellä hallintalaitteista.
4. Älä asenna sähköisiä varustuksia niin, että sähköntarve ylittää moottoripyörän sähköjärjestelmän.
5. Tätä moottoripyörää ei ole suunniteltu kuljettamaan sivuvaunua. Pyörän käsiteltävyys ja ajo-ominaisuudet saattavat kärsiä sivuvaunun asentamisesta. Myöskään perävaunun vetäminen ei ole sallittua.

VARUSTEET JA HALLINTALAITTEET

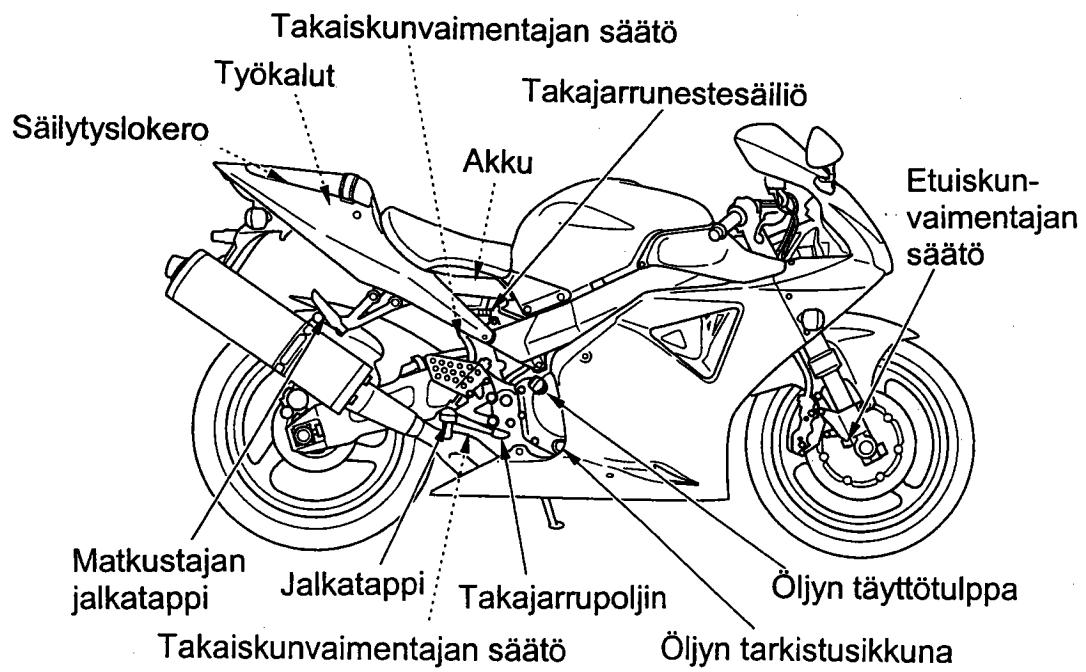
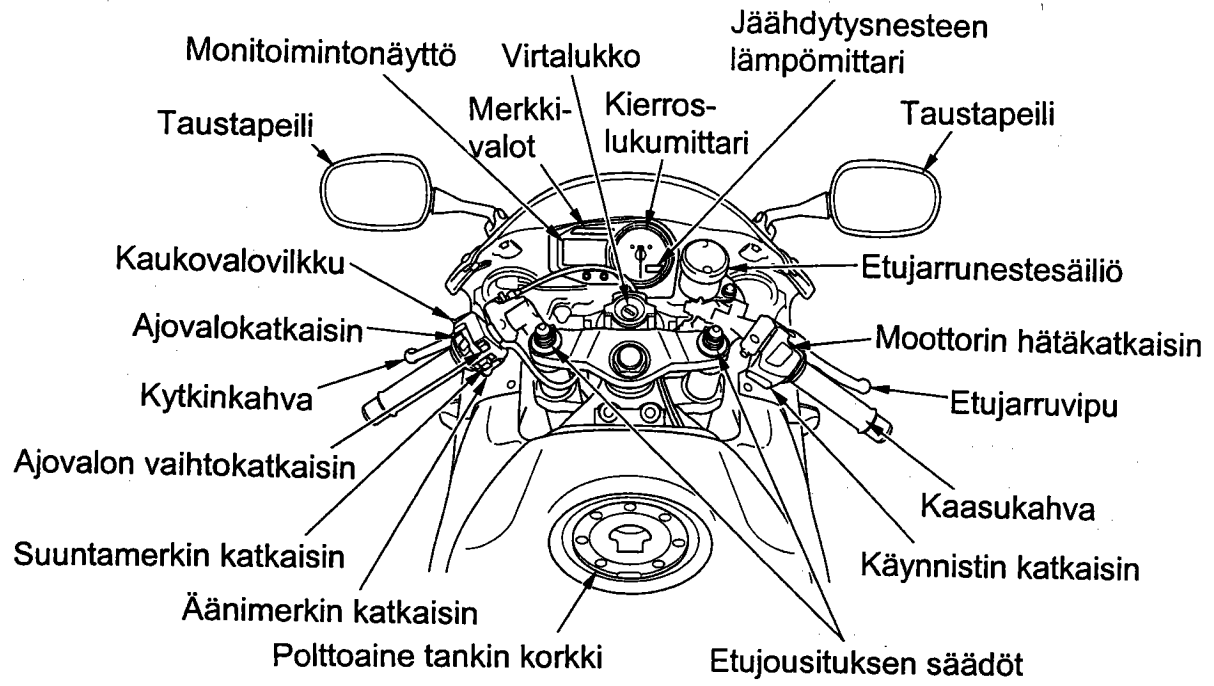

VARUSTEET JA HALLINTALAITTEET

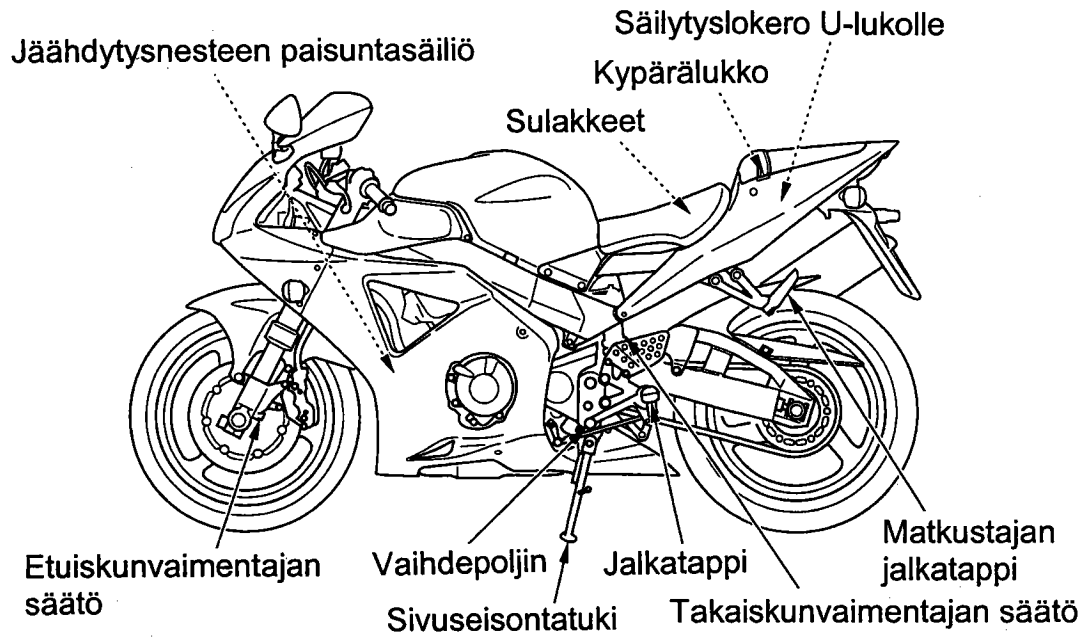

MITTARISTO

- 1.KIERROSLUKUMITTARI
- 2.KIERROSLUKUMITTARIN PUNAINEN ALUE
- 3.POLTTOAINEEN VAROITUSVALO
- 4.JÄÄHDYTYSNESTEEN LÄMPÖMITTARI
- 5.KÄYNNISTYKSEN ESTON MERKKIVALO
- 6.OIKEA VALINTANUPPI
- 7.VASEN VALINTANUPPI
- 8.MONITOIMINTONÄYTTÖ
- 9.VASEMMAN SUUNTAMERKIN MERKKIVALO
- 10.VAROITUSVALO
- 11.VAPAAVAIHTTEEN MERKKIVALO
- 12.KAUKOVALON MERKKIVALO
- 13.OIKEAN SUUNTAMERKIN MERKKIVALO

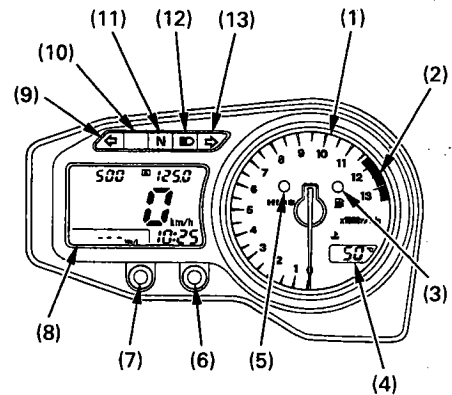

MITTARISTON JA MERKKIVALOJEN TOIMINTA

- 1.KIERROSLUKUMITTARI, osoittaa moottorin kierrosluvun.
- 2.KIERROSLUKUMITTARIN PUNAINEN ALUE, älä koskaan anna kierroslukumittarin osoittimen mennä punaiselle alueelle. **VAROITUS!** Punainen alue osoittaa moottorin enimmäiskierroksia ja ajo liian suurilla kierroksilla voi vaurioittaa moottoria.
- 3.POLTTOAINEEN VAROITUSVALO, syttyy kun polttoainetta on jäljellä n. 3,5 l.
- 4.JÄÄHDYTYSNESTEEN LÄMPÖMITTARI, osoittaa jäähdytysnesteen lämpötilan.
- 5.KÄYNNISTYKSENESTON MERKKIVALO, palaa muutaman sekunnin kun virtalukko kytketään ON-asentoon oikealla avaimella, jää palamaan kun käytetään väärää avainta, moottori ei käynnisty. Voidaan kytkeä vilkkumaan virtalukon ollessa OFF-asennossa.
- 6.OIKEA VALINTANUPPI, käytetään säädettäessä kelloa, kytkettäessä käynnistykseneston merkkivalo vilkkumaan, käytettäessä polttoaineen kulutusmittaria.
- 7.VASEN VALINTANUPPI, käytetään säädettäessä kelloa, kytkettäessä käynnistykseneston merkkivalo vilkkumaan, nollattaessa osamatkamittari tai valittaessa näyttöön osamatkamittari A tai B.
- 8.MONITOIMINTONÄYTTÖ (sisältää seuraavat toiminnot)
 - nopeusmittari – näyttää ajettavan nopeuden
 - matkamittari – näyttää kokonaiskilometrimäärän
 - osamatkamittari A ja B - osoittaa ajettun matkan pituuden
 - digitaalikello – näyttää tunnit ja minuutit
 - polttoaineen kulutusmittari - näyttää polttoaineen kulutuksen n.15 sekunnin välein
 - informaatio näyttö – sisältää jäähdytysnesteen, moottoriöljynpaineen ja PGM-FI varoitusmerkkivalot
- 9.VASEMMAN SUUNTAMERKIN MERKKIVALO (vihreä), vilkkuu käytettäessä vasenta suuntamerkkiä.
- 10.VAROITUSVALO (punainen), syttyy tai vilkkuu kun jäähdytysnesteen lämpötilassa, moottoriöljynpaineessa tai PGM-FI järjestelmässä on ilmennyt jotain normaalista poikkeavaa. Palaa kun virtalukko on kytketty ON-asentoon ja moottori ei käy. Sammuu moottorin käynnistyessä. Moottorin ollessa lämmin ja tyhjäkäynnin ollessa pieni, on mahdollista, että valo vilkkuu.
- 11.VAPAAVAIHTTEEN MERKKIVALO (vihreä), palaa vaihteen ollessa vapaalla.
- 12.KAUKOVALON MERKKIVALO (sininen), palaa kun ajovalot on kytketty kaukovaloille.
- 13.OIKEAN SUUNTAMERKIN MERKKIVALO (vihreä) vilkkuu käytettäessä oikeaa suuntamerkkiä.

MONITOIMINTO NÄYTTÖ

Kun virtalukko käännetään ON-asentoon, näyttöön ilmestyy tilapäisesti kaikki digitaalisen näytön osat (myös jäähdytysnesteen lämpömittari). Näin pystyt varmistumaan nestekidenäytön toimintakunnosta. Kello ja osamatkamittari nollaantuvat mikäli akku kytketään irti.

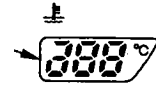
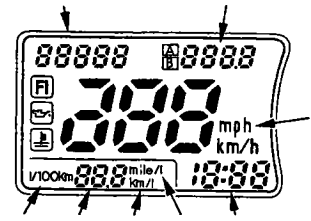

Monitoiminto näyttö sisältää seuraavat toiminnot:

1. Monitoiminto näyttö
2. Jäähdytysnesteen merkkivalo
3. Moottoriöljynpaineen merkkivalo
4. PGM-FI merkkivalo
5. Nopeusmittari
6. Matkamittari
7. Osamatkamittari
8. Digitaalinen kello
9. Polttoaineen kulutusmittari
10. Oikea valintanuppi
11. Vasen valintanuppi
12. Varoitusvalo

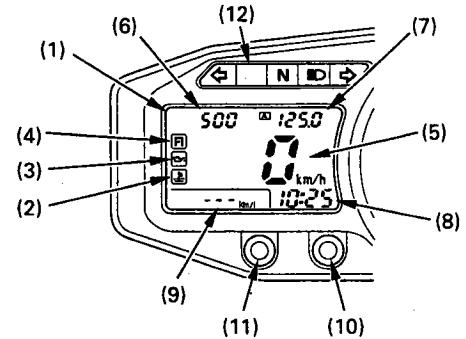

Moottoriöljynpaineen merkkivalo

Moottoriöljynpaineen merkkivalo (1) ja varoitusvalo (2) syttyvät palaamaan öljynpaineen ollessa liian alhainen.

Molemmat valot syttyvät, kun virta-avain käännetään ON-asentoon ja sammuu moottorin käynnistyessä. Moottorin ollessa lämmin ja tyhjäkäynnin ollessa pieni, on mahdollista, että valot vilkkuvat.

VAROITUS ! Jos moottoripyörällä ajetaan liian alhaisilla öljynpaineella, seurauksena saattaa olla vakava moottorivaurio.

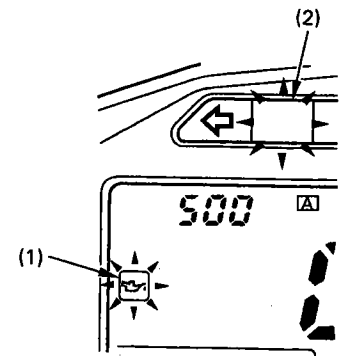

Jäähdytysnesteen merkkivalo

Jäähdytysnesteen merkkivalo (1) ja varoitusvalo (2) syttyvät palaamaan jäähdytysnesteen lämpötilan noustessa liian korkeaksi.

Mikäli valot syttyvät ajossa, sammuta moottori ja tarkista jäähdytysnesteen taso paisuntanestesäiliöstä, äläkä aja moottoripyörällä ennen kuin vika on korjattu.

VAROITUS ! Liian korkea moottorin lämpötila voi aiheuttaa vakavan moottorivaurion.

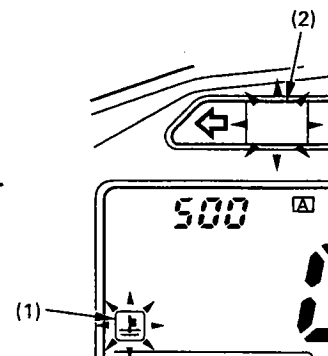

PGM - FI merkkivalo

PGM -FI (Programmed Fuel Injection) merkkivalo (1) ja varoitusvalo (2) syttyy kun järjestelmässä on ilmennyt vikaa.

PGM-FI merkkivalo palaa myös muutaman sekunnin ajan, kun virtalukko on kytketty ON-asentoon.

Mikäli merkkivalot syttyy palamaan (paitsi virran kytkennässä), vähennä nopeutta ja toimita moottoripyörä mahdollisimman nopeasti Honda-huoltokorjaamolle.

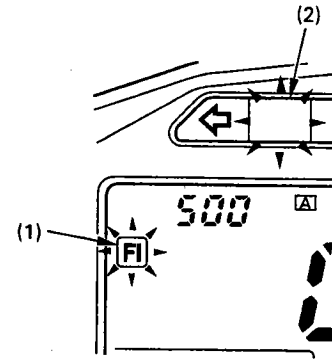

Nopeusmittari / matkamittari / osamatkamittari

Nopeusmittari (1) osoittaa ajonopeuden.

Matkamittari (2) osoittaa kokonaiskilometrimäärän.

Osamatkamittarissa (3) on kaksi näyttöä, "trip A" (5) ja "trip B" (6).

Paina vasenta nappia (7) valitaksesi toiminnon joko "trip A" tai "trip B".

Nollataksesi osamatkamittarin, paina ja pidä nappi pohjassa kun näyttöön on valittu "trip A" tai "trip B" toiminto.

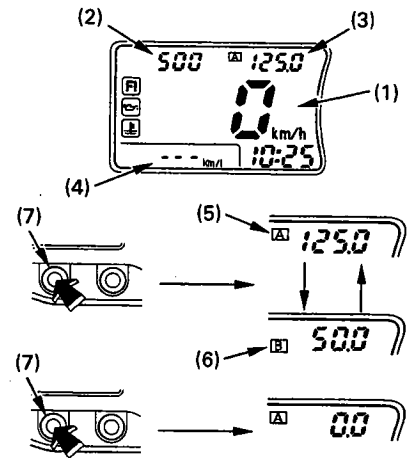

Polttoaineen kulutusmittari

Mittari osoittaa kulutuksen "km/l" n. 15 sekunnin välein. Nopeuden ollessa alle 10 km/h, ilmestyy näyttöön merkki "-". Paina oikeaa nappia (2) pohjaan painettuna kytkeäksesi näytön päälle / pois päältä.

Kulutuksen ilmaisin on hetkellinen n. arvo ja saattaa poiketa jonkin verran todellisesta kulutuksesta.



Digitaalikello (1)

Osoittaa tunnit ja minuutit.

Kellon ajan säätö:

1. Käännä virtalukko ON-asentoon.

2. Paina vasenta nuppia (2) samalla kun painat oikeaa nuppia (3). Kello asettuu säätötilaan ja minuuttinäyttö alkaa vilkkua.

3. Säädä tunnit ja minuutit.

- Vaihda tunti / minuutti säätö painamalla vasenta nuppia.
- Aseta tunnit, paina oikeaa nuppia (kun tuntimerkki vilkkuu) kunnes tuntinäyttö on oikea.
- Aseta minuutit painamalla oikeaa nuppia (kun minuuttimerkki vilkkuu). Näyttö palautuu lukemaan "00" kun "60" minuuttia on kulunut, tämä ei vaikuta tunti lukuun.

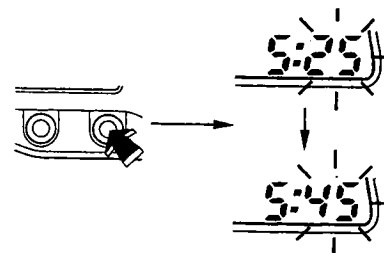
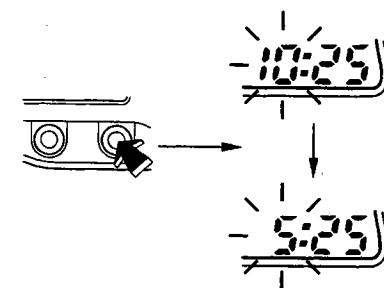
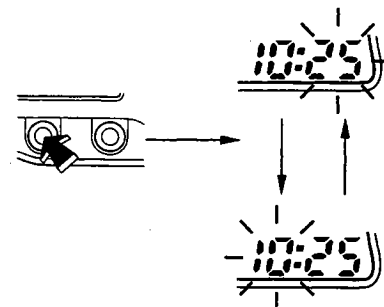
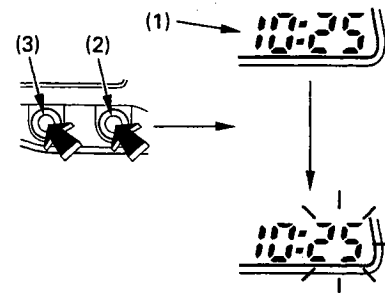

4. Odota n. 10 sekuntia; näyttö lopettaa vilkkumisen automaattisesti.

Mikäli virtalukko käännetään OFF – asentoon kun kello on säätötilassa, säätö mitätöityy ja käynnistysneston merkkivalon vilkkutoiminto muuttuu.

Moottorin lämpömittari (1)

Moottorin lämpömittari osoittaa jäähdytysnesteen lämpötilan digitaalisesti.

Lämpömittarin näyttö:

Alle 34°C	Osoittaa " - - "
Välillä 35°C - 132°C	Osoittaa jäähdytysnesteen todellisen lämpötilan
Yli 132°C	Näyttö asettuu lukemaan "132°C"

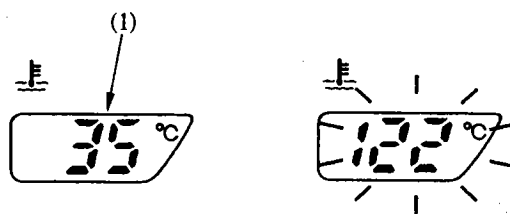

Ylikuumenemisen osoitin

Kun jäähdytysnesteen lämpötila saavuttaa lukeman 122°C, näyttö alkaa vilkkua, jäähdytysnesteen merkkivalo (3) ja varoitusvalo (2) syttyy. Sammuta moottori ja tarkista jäähdytysnesteen taso paisunta- nestesäiliöstä, äläkä aja moottoripyörällä ennen kuin vika on korjattu.

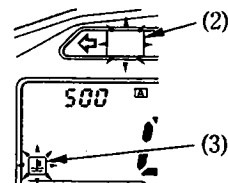

VAROITUS ! Liian korkea moottorin lämpötila voi aiheuttaa vakavan moottorivaurion.

TÄRKEIMMÄT TOIMINNOT

(Tietoa, jota tarvitset käyttääksesi tätä moottoripyörää)

VAROITUS ! Mikäli "Tarkistukset ennen ajoa" on tekemättä, voi seurauksena olla vakava henkilövahinko tai moottoripyörän vaurioituminen.

JOUSITUS

Etujousitus

Jousen esijännityksen säätö:

Esijännityksen vähentäminen:
Käännä säätimiä (1) vastapäivään 22 mm avaimella kun ajat kevyellä kuormalla ja hyvissä tieolosuhteissa.

Esijännityksen lisääminen:
Käännä säätimiä (1) myötäpäivään 22 mm avaimella kun ajat raskaammalla kuormalla ja huonommissa tieolosuhteissa.

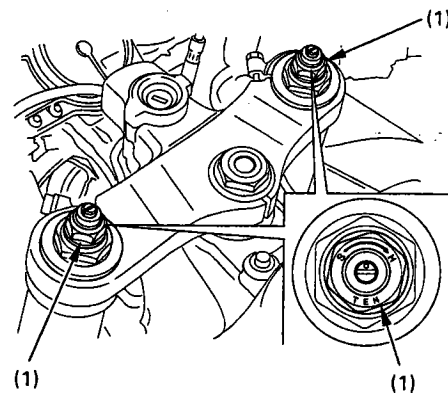

Alkuperäissäädön asettaminen:

Käännä säätimiä vastapäivään kunnes ne eivät enää käänny (kevyesti). Käännä säätimiä tästä kohdasta 7 kierrosta myötäpäivään.

HUOM! Varmista että säädöt ovat molemmissa säätimissä samat.

Paluuvaimennuksen säätö:

Vaimennuksen vähentäminen (SOFT):
Käännä säätimiä (1) vastapäivään kun ajat kevyellä kuormalla ja hyvissä tieolosuhteissa.

Vaimennuksen lisääminen (HARD):
Käännä säätimiä myötäpäivään kun ajat raskaammalla kuormalla ja huonommissa tieolosuhteissa.

Alkuperäissäädön asettaminen:

Käännä säätimiä (1) myötäpäivään kunnes ne eivät enää käänny (kevyesti). Tässä asennossa säätö on kovimmillaan. Käännä säätimiä (1) vastapäivään tästä kohdasta 2 kierrosta. **HUOM!** Varmista että säädöt ovat molemmissa säätimissä samat.

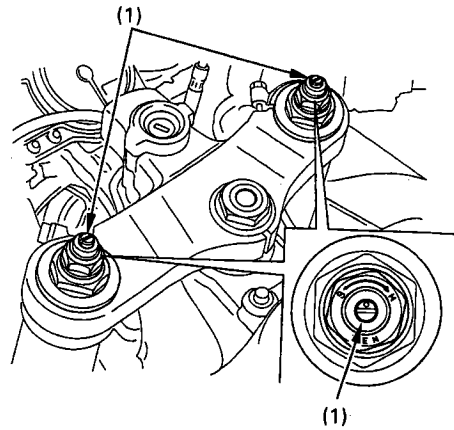
**Sisäänvaimennuksen säätö:**

Vaimennuksen vähentäminen (SOFT):
Käännä säätimiä vastapäivään kun ajat kevyellä kuormalla ja hyvissä tieolosuhteissa.

Vaimennuksen lisääminen (HARD):
Käännä säätimiä myötäpäivään kun ajat raskaammalla kuormalla ja huonommissa tieolosuhteissa.

Alkuperäissäädön asettaminen:

Käännä säätimiä (1) myötäpäivään kunnes ne eivät enää käänny (kevyesti). Tässä asennossa säätö on kovimmillaan. Käännä säätimiä (1) vastapäivään tästä kohdasta n. 2 kierrosta niin että merkki (2) kohtaa merkin (3). **HUOM!** Varmista että säädöt ovat molemmissa säätimissä samat.

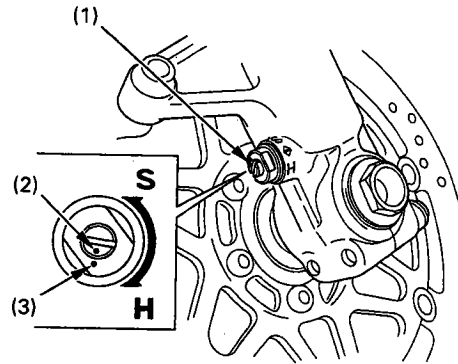
**Takajousitus****Paluuvaimennuksen säätö:**

Vaimennuksen vähentäminen (SOFT):
Käännä säädintä (1) vastapäivään kun ajat kevyellä kuormalla ja hyvissä tieolosuhteissa.

Vaimennuksen lisääminen (HARD):
Käännä säädintä (1) myötäpäivään kun ajat raskaammalla kuormalla ja huonommissa tieolosuhteissa.

Alkuperäissäädön asettaminen:

Käännä säädintä (1) myötäpäivään kunnes se ei enää käänny (kevyesti). Tässä asennossa säätö on kovimmillaan. Käännä säädintä (1) vastapäivään tästä kohdasta n. 2 kierrosta niin että merkki (2) kohtaa merkin (3).

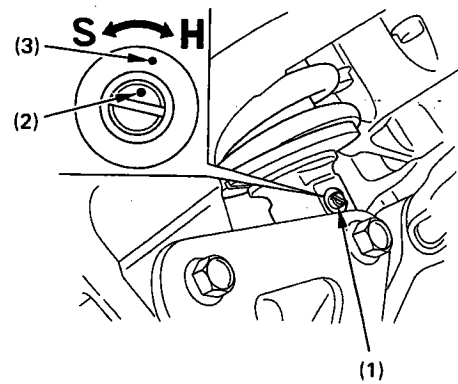

Sisäänvaimennuksen säätö:

Vaimennuksen vähentäminen (SOFT):

Käännä säädintä (1) vastapäivään kun ajat kevyellä kuormalla ja hyvissä tieolosuhteissa.

Vaimennuksen lisääminen (HARD):

Käännä säädintä myötäpäivään kun ajat raskaammalla kuormalla ja huonommissa tieolosuhteissa.

Alkuperäissäädön asettaminen:

Käännä säädintä (1) myötäpäivään kunnes se ei enää käänny (kevyesti). Tässä asennossa säätö on kovimmillaan. Käännä säädintä (1) vastapäivään tästä kohdasta n. 2 kierrosta niin että merkki (2) kohtaa merkin (3).

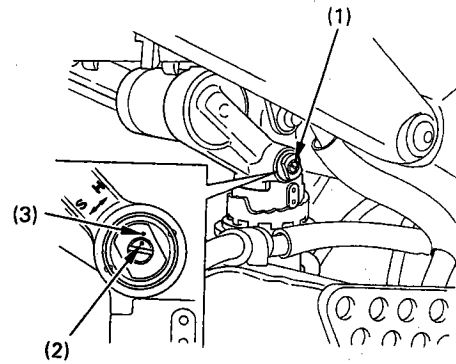

Jousen esijännityksen säätö:

Takaiskunvaimennin - / jousielementissä (1) on yhdeksänportainen jousen esijännityksen säätö. Käytä jousen esijännityksen säätöön säätötyökälyä (2) ja jatkovartta (3). Asento 1 - 3 on kevyelle kuormalle ja hyville, tasaisille teille. Asento 4 on tehtaan alkuperäissäätö. Asennot 5-9 lisäävät jousen esijännitystä, mikä tekee jousituksesta kovemman ja näin ollen se soveltuu raskaammalle kuormalle.

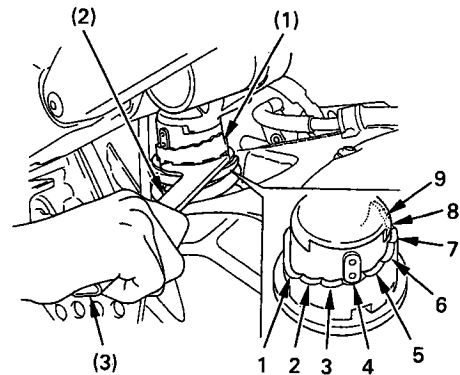

VAROITUS !

-Takaiskunvaimennin sisältää korkeapaineista typpikaasua. Säädä iskunvaimennin ainoastaan edellä olevan ohjeen mukaan. Vaimenninta ei saa yrittää purkaa eikä huoltaa, sillä vaimentimessa oleva typpikaasu saattaa räjähtää.

-Älä myöskään käytä avotulta iskunvaimentimen lähellä, sillä se saattaa aiheuttaa typpikaasun räjähtämisen. Varo myöskin vahingoittamasta iskunvaimenninta millään tavoin.

-Takaiskunvaimentimen huolto ja / tai hävittäminen on hoidettava ainoastaan valtuutetun Honda-huoltokorjaamon toimesta.

JARRUT

Tässä moottoripyörässä on sekä edessä, että takana hydrauliset levyjarrut. Sitä mukaan kun jarrupalat kuluvat, laskee myös jarrunesteen taso samaan tahtiin.

Jarruja ei tarvitse säätää, mutta jarrunestetaso ja jarrupalojen kunto pitää tarkistaa säännöllisesti. Tarkista jarrujärjestelmä usein mahdollisten nestevuotojen havaitsemiseksi ajoissa.

Mikäli etujarruvivun tai takajarrupolkimen liike tuntuu pehmeältä eikä jarrupalat ole loppuun kuluneet, on jarrujärjestelmässä luultavasti ilmaa, mikä täytyy poistaa. Ota silloin yhteys valtuutettuun Honda-huoltokorjaamoon.

ETUJARRU

Jarrunesteen taso:

Moottoripyörän ollessa pystysuorassa, on jarrunesteen pinnan oltava LOWER-merkin (1) yläpuolella. Jos neste-pinta on LOWER merkissä tai sen alapuolella, on jarrupalat tarkastettava ja vaihdettava jos tarpeen. Jos palat eivät ole kuluneet, tarkasta jarrujärjestelmä, jotta havaitset mahdolliset vuodot tai muut vauriot.

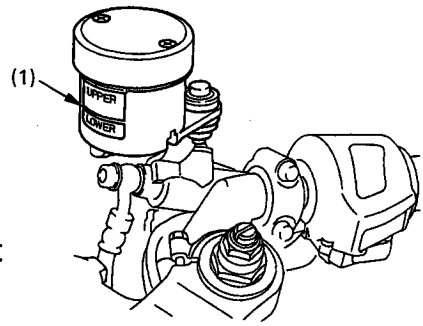

Käytä DOT 4 - luokituksen laatuvaatimuksen täyttävää jarrunestettä

VAROITUS !

-Jarruneste saattaa aiheuttaa ärsytystä. Vältä sen joutumista iholle tai silmiin. Jos jarrunestettä joutuu iholle, huuhtelee runsaalla vedellä. Jos jarrunestettä menee silmiin, huuhtelee huolellisesti runsaalla, puhtaalla vedellä ja mene lääkäriin.

-Pidä jarruneste lasten ulottumattomissa.

-Käsittele jarrunestettä varoen, sillä se saattaa vaurioittaa muovia ja maalattuja pintoja.

-Pidä huolta jarrunestettä lisätessäsi siitä, että jarrunestesäiliö on vaakasuorassa ennen säiliön kannen irrottamista, sillä jarrunestettä saattaa vuotaa yli.

-Käytä ainoastaan DOT 4 - luokituksen laatuvaatimukset täyttävää jarrunestettä.

-Älä koskaan päästä likaa, vettä tai muita epäpuhtauksia jarrunestesäiliöön.

Etujarruvipu:

Säätömutteria (2) kiertämällä voi säätää jarruvivun (1) pään ja kädensijan välistä etäisyyttä.

HUOM ! Säädön jälkeen kohdistaa jarruvivussa oleva nuoli (4) säätömutterin vastamerkkiin (3).

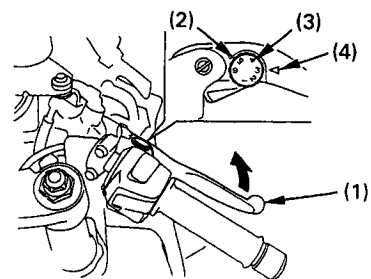

TAKAJARRU

Jarrunesteen taso:

Moottoripyörän ollessa pystysuorassa, on jarrunesteen pinnan oltava UPPER -merkin (1) ja LOWER -merkin (2) välissä. Jos nestepinta on LOWER -merkissä tai sen alapuolella, on jarrupalat tarkastettava ja vaihdettava jos tarpeen. Jos palat eivät ole kuluneet, tarkasta jarrujärjestelmä, jotta havaitset mahdolliset vuodot tai muut vauriot.

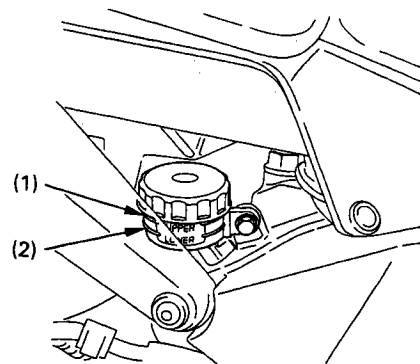

KYTKIN

Kytkimen säätö:

Kytkintä on säädettävä, jos moottoripyörä sammuu kytkettäessä vaihdetta päälle, "ryömii" tai jos kykin luistaa aiheuttaen viiveen kiihdytyksessä. Pienet säädöt voidaan tehdä kytkinvivussa (1) sijaitsevasta kytkinvaijerin säätimestä (2).

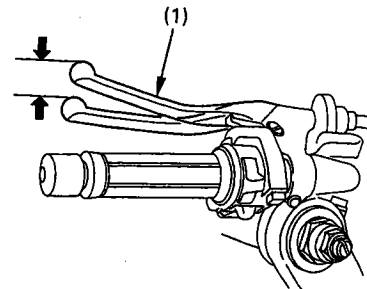

Normaali kytkinvivun vapaaliike on 10-20 mm.

A = vapaaliike kasvaa B = vapaaliike pienenee

1. Kierrä säädintä (2) ja tarkista säätö.

2. Jos säädin (2) pitää kiertää lähes ulos jotta saataisiin oikea vapaaliike, tai jos oikeaa vapaaliikettä ei pystytä säätämään, käännä säädin (3) kokonaan sisään.

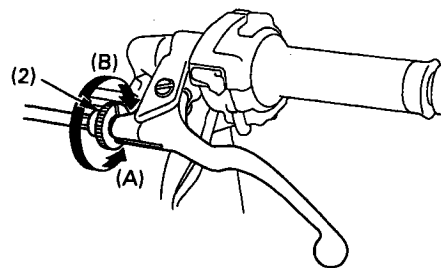

3. Irrota oikeanpuoleinen keskikate. Löysää lukitusmutteri (4) kytkinvaijerin aläsäätimestä. Kierrä säädintä (3) kunnes kytkinvivun vapaaliike on ohjearvossa. Kiristä lukitusmutteri ja tarkista säätö. Kiinnitä kate.

A = vapaaliike kasvaa B = vapaaliike pienenee

4. Käynnistä moottori, purista kytkinkahvaa ja laita vaihde päälle. Varmista että moottori ei vedätä eikä moottoripyörä "ryömi". Vapauta kytkin vähitellen ja avaa kaasua. Moottoripyörän pitäisi lähteä liikkeelle kevyesti. Kiihdytä vähitellen.

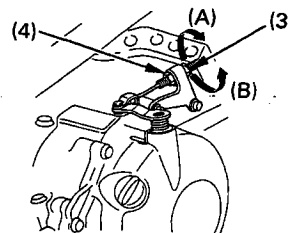

HUOM! Jos oikeaa säätöä ei saavuteta tai jos kytkin ei toimi kunnolla, ota yhteyttä valtuutettuun Honda-huoltokorjaamoon.

Muita tarkistuksia: Tarkasta, että kytkinvaijeri ei ole mutkalla, eikä siinä ole kulumia tms. Voitele kytkinvaijeri vaijeriöljyllä, jotta vaijeri ei ruostu eikä kulu ennenaikaisesti.

JÄÄHDYTYSNESTE

Moottoripyörän omistajan täytyy huolehtia jäähdytysnesteestä estääkseen jäätymisen, ylikuumenemisen tai korroosion.

Käytä aina jäähdytysnesteseokseen korkealaatuista, korroosionestoainetta sisältävää ja erityisesti alumiinimoottoreissa käytettäväksi suositeltua jäähdytysnestettä.

HUOM ! Käytä jäähdytysnesteseokseen ainoastaan tislattua vettä; vesijohtovesi saattaa vaurioittaa alumiinimoottoria.

Tehdas on varustanut moottoripyörän jäähdytysnesteseoksella, jossa on 50 % vettä ja 50 % jäähdytysnestettä. Tätä seossuhdetta suositellaan käytettäväksi useimmissa lämpötiloissa ja se antaa hyvän korroosiosuojan. Suurempi osuus pakkasnestettä alentaa jäähdytysjärjestelmän tehoa ja sitä suositellaan lisäsuojaksi jäätymistä vastaan. Pienempi osuus (alle 40 %) pakkasnestettä ei anna riittävää suojaa korroosiota vastaan.

Tarkasta jäähdytysjärjestelmä usein jäätävän kylmällä säällä ja lisää tarvittaessa pakkasnesteen osuutta (pakkasnesteen enimmäismäärä on 60 %).

Jäähdytysnesteen tason tarkastus:

Jäähdytysnesteen paisuntasäiliö (1) sijaitsee vasemman sivukatteen takana. Tarkista jäähdytysnesteen taso moottorin ollessa käyntilämpöinen ja moottoripyörän ollessa pystyssä. Jos nestetaso on LOWER -merkin (3) alapuolella, irrota korkki (4) ja lisää jäähdytysnesteseosta UPPER -merkkiin (2) asti.

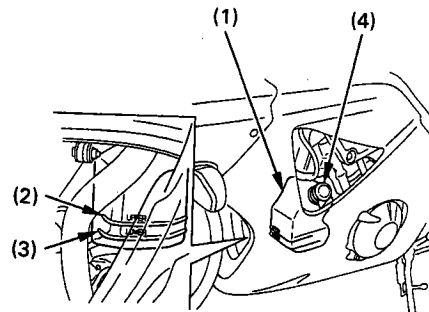

HUOM !

- Lisää nestettä aina paisuntanestesäiliöön.
- Jos paisuntanestesäiliö on tyhjä, tai nesteen hävikki suurta, tarkista vuodot ja ota yhteys Honda-huoltokorjaamoon.

VAROITUS !

- Älä irrota jäähdyttimen korkkia moottorin ollessa kuuma. Jäähdytysneste on kuumana paineenalaista ja aiheuttaa palovammoja.
- Pidä kädet ja vaatetus pois automaattisesti käynnistyvästä jäähdytyspuhaltimesta.

POLTTOAINE

Polttoainesäiliö:

Polttoainesäiliön tilavuus on 18 l.

Avaa lukon suojakansi. Aukaise polttoainesäiliön korkki (1) asettamalla virta-avain (2) polttoainesäiliön lukkoon, käännä avainta myötäpäivään ja irrota polttoainesäiliön korkki. Älä täytä polttoainesäiliötä liian täyteen (polttoainetta ei saa olla täyttöaukon "kaulassa" (3)). Polttoainesäiliön korkki suljetaan painamalla sitä kiinni kunnes se "napsahtaa" kiinni ja lukkoon. Irrota avain ja sulje lukon suojakansi.

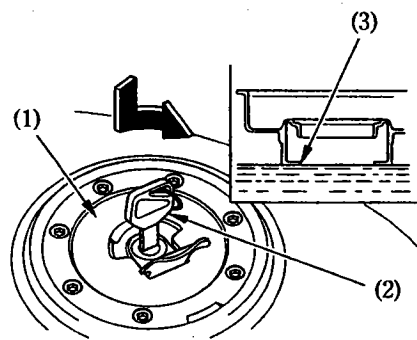

Käytä aina puhdasta lyijytöntä tai vähälyijyistä polttoainetta, jonka oktaaniluku on vähintään 91. Suosittelemme lyijyttömän polttoaineen käyttöä, koska se muodostaa vähemmän karstaa ja siten pidentää pakoputkiston ikää.

VAROITUS ! Jos tasaisella nopeudella ajettaessa moottorista kuuluu "nakutusta", vaihda polttoaineen laatua. Jos "nakutus" edelleen jatkuu, ota yhteys valtuutettuun Honda-huoltokorjaamoon.

VAROITUS !

- Polttoaine on erityisen herkästi syttyvää.
- Täytä säiliö hyvin tuuletetussa tilassa, moottorin ollessa sammutettuna. Varmista ettei lähistöllä ole avotulta.
- Älä täytä säiliötä liian täyteen (polttoainetta ei saa olla täyttöaukon "kaulassa" (3)).
- Kiinnitä polttoainesäiliön korkki huolellisesti täytön jälkeen.
- Älä läikytä polttoainetta. Jos polttoainetta vuotaa yli, kuivaa tankki ja ympäröivä alue huolellisesti ennen moottorin käynnistämistä.
- Vältä polttoaineen ihokosketusta tai polttoainehöyryn hengittämistä.
- PIDÄ POLTTOAINE POIS LASTEN ULOTTUVILTA.

Alkoholisekoitteiset polttoaineet:

Mikäli joskus joudut käyttämään alkoholisekoitteista polttoainetta huomioi seuraavat seikat:

- Varmista, että oktaaniarvo on vähintään yhtä korkea tai korkeampi kuin Hondan suositus.
- Etanolipitoisuus ei saa olla yli 10 %.
- Metanolipitoista polttoainetta emme suosittele käytettäväksi ollenkaan.
- Älä koskaan käytä metanolipitoista polttoainetta, vaikka se olisi lisäaineistettua. (korroosion suoja-aineita ja jos metanolipitoisuus on yli 5 %).

HUOM !

Polttoainejärjestelmän ja moottorin käyntiin ja tehoon liittyvät viat ja vauriot eivät kuulu takuun piiriin mikäli alkoholipitoista polttoainetta on käytetty.

MOOTTORIÖLJY

Öljymäärän tarkistus:

Tarkista moottoriöljyn määrä päivittäin ennen ajamaan lähtöä. Öljytason pitää olla tarkistusikkunan (3) ylä- (1) ja alarajan (2) välissä.

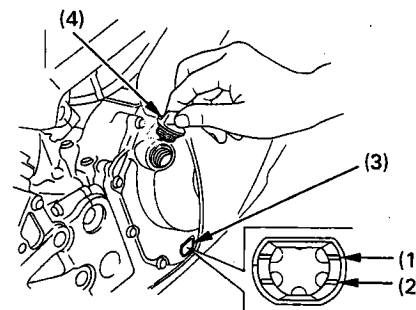

1. Käynnistä moottori ja anna sen käydä tyhjäkäyntiä muutaman minuutin ajan (varmista että öljynvaroitussalot sammuvat).

2. Sammuta moottori. Aseta moottoripyörä tasaiselle, lujalle alustalle pystysuoraan.

3. Muutaman minuutin kuluttua, tarkista öljytaso tarkistusikkunasta (3). Öljytason pitäisi olla ylä- (1) ja alarajan (2) välissä.

4. Öljyn lisäys: irrota öljyn täyttötulppa (4) ja täytä öljyä ylärajamerkkiin (1) asti. Älä täytä liian täyteen. Aseta täyttötulppa takaisin paikoilleen.

VAROITUS ! Ajaminen liian pienellä öljymäärällä aiheuttaa vakavan moottorivaurion.

RENKAAT

Tämä moottoripyörä on varustettu sisärenkaattomilla renkailla. Käytä ainoastaan TUBELESS-merkinnällä varustettuja renkaita ja sisärenkaattomia venttiileitä vanteilla, joihin on merkitty "TUBELESS TYRE APPLICABLE".

Oikea ilmanpaine renkaissa takaa parhaat ajo-ominaisuudet sekä parhaan renkaiden kestoiän. Tarkasta rengaspaineet säännöllisesti ja säädä, jos tarpeen.

HUOM !

-Ilmanpaine renkaissa mitataan renkaiden ollessa kylmät.

-Jos sisärenkaattomiin renkaisiin tulee reikä, ilma renkaasta poistuu hyvin hitaasti.

Tarkasta renkaat sen vuoksi erittäin huolellisesti mahdollisten reikien, naarmujen tai terävien esineiden havaitsemiseksi. Mikäli rengas on vaurioitunut, korjauta, vaihdata ja tasapainota se valtuutetulla Honda-huoltokorjaamolla.

	Edessä	Takana
Rengaskoko	120/70ZR 17	190/50ZR 17
Renkaiden ilmanpaineet	250 kPa (2,5 kg/cm ²)	290 kPa (2,9 kg/cm ²)
Rengastyypit	Bridgestone BT012F Michelin Pilot SPORT E	Bridgestone BT012R Michelin Pilot SPORT E
Renkaiden pienin urasyvyys	1,5 mm	2,0 mm

Tarkista ettei renkaissa ole naarmuja, nauvoja tai muita teräviä esineitä. Tarkista myös vanteiden kunto. Jos renkaat tai vanteet ovat vaurioituneet, ota yhteys valtuutettuun Honda-huoltokorjaamoon.

VAROITUS !

- Liian vähäinen ilmanpaine renkaissa voi aiheuttaa renkaan vanteelta irtoamisen ja siten vaaratilanteen.
- Kuluneet renkaat heikentävät moottoripyörän hallittavuutta.
- Muiden kuin edellä suositeltujen renkaiden käyttö saattaa heikentää ohjattavuutta.
- Älä asenna sisärenkaallisia renkaita vanteille, jotka on tarkoitettu ainoastaan sisärenkaattomille renkaille.
- Älä yritä laittaa sisärengasta sisärenkaattoman renkaan sisään, sillä ylikuumeneminen saattaa aiheuttaa sisärenkaan räjähtämisen ja siten menettää pyörän hallittavuuden.
- Älä yritä vaihtaa sisärenkaattomia renkaita ilman erikoistykäluja, sillä vanteet saattavat vaurioitua.
- Oikea renkaiden tasapaino on välttämätön turvalliseen ajoon. Älä yritä itse poistaa painoja renkaista. Jos renkaat vaativat tasapainotusta, ota yhteys valtuutettuun Honda-huoltokorjaamoon. Renkaat on tasapainotettava korjauksen ja vaihdon yhteydessä.
- Renkaan korjauksen jälkeen, älä ylitä 80 km/h ensimmäisen 24 tunnin aikana, jotta mahdolliset renkaan tyhjenemiset tai korjauksen epäonnistumiset eivät aiheuta vaaratilannetta.

VIRTALUKKO / OHJAUSLUKKO

Virtalukko (1) sijaitsee merkkivalopaneelin alla.

- LOCK = Virta poikki, ohjaus lukittu. Moottoria ei voi käynnistää, valot eivät toimi. Avaimen voi irrottaa.
- OFF = Virta poikki, moottoria ei voi käynnistää, valot ei toimi, ohjaus ei ole lukittu. Avaimen voi irrottaa.
- ON = Virta kytketty, moottorin voi käynnistää, sähkölaitteet toimivat. Avainta ei voi irrottaa.

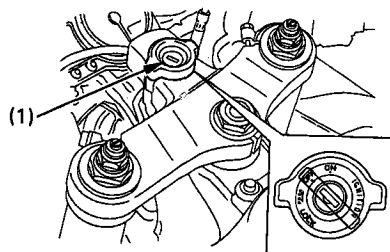

Virta-avaimien mukana seuraa numerolevy. Tarvitset levyä aina kun teetät uudet avaimen. Säilytä numerolevy turvallisessa paikassa. Kopioidaksesi uusia avaimia, vie kaikki avaimet numerolevy ja moottoripyörä valtuutetulle Honda-huoltokorjaamolle. Järjestelmään voidaan kopioida neljä avainta kerrallaan.

KÄYNNISTYKSENESTO (HISS)

Käynnistyksenesto järjestelmä suojaa moottoripyörääsi varkauksilta. Käynnistyäkseen on virtalukossa käytettävä virta-avainta joka on oikein koodattu. Jos käytettävässä avaimessa on väärä koodi tai avaimen sijasta on käytetty jotain muuta esinettä, ei moottori käynnisty. Kun virta on käännetty päälle, käynnistykseneston merkkivalo palaa muutaman sekunnin ajan ja sammuu. Jos merkkivalo jää palamaan on se merkki siitä, että järjestelmä ei tunnista avaimen koodia. Käännä virta pois päältä, irrota avain lukosta, työnnä avain uudestaan lukkoon ja käännä virta päälle. Jos järjestelmä ei toistuvista yrityksistä huolimatta tunnista avaimen koodia, ota yhteyttä valtuutettuun HONDA- huoltokorjaamoon.

Jos järjestelmä ei toistuvista yrityksistä huolimatta tunnista avaimen koodia, ota yhteyttä valtuutettuun HONDA- huoltokorjaamoon.

HUOM !

-Järjestelmä saattaa olla tunnistamatta oikeaa koodia, jos muita virta-avaimia on virtalukon lähellä. Varmistaaksesi sen, että järjestelmä tunnistaa oikean koodin. Pidä virta-avaimet erillään toisistaan.

-Älä yritä korjata käynnistyksenesto järjestelmää tai lisätä siihen muita laitteita.

-Jos kaikki avaimet on kadonneet, on silloin ostettava uusi sytytysjärjestelmän keskusyksikkö. Välttääksesi tämän, suosittelemme säilytettävän ainakin yhtä avainta turallisessa paikassa numerolevyn kanssa.

-Avain sisältää elektronisen piirin. Mikäli piiri vahingoittuu, pyörää ei voida käynnistää. Tästä syystä säilytä avaimia huolellisesti.

- Älä pudota avaimia tai laita raskaita esineitä niiden päälle.
- Älä kierrä, väännä tai mitenkään muuta avaimen muotoa.
- Pidä avaimet pois magneettisista esineistä.

Käynnistyksenesto järjestelmä täyttää sille asetetut vaatimukset (Tele ja EMC).
Hyväksymistunnus CE0891.

Käynnistykseneston merkkivalo (1) voidaan kytkeä vilkkumaan 24 tunnin ajaksi 3 sekunnin välein. Toiminto voidaan kytkeä päälle / pois päältä.

1. Käännä virtalukko ON -asentoon.

2. Paina oikeaa nuppia (2) samalla kun painat vasenta nuppia (3), kello siirtyy säätötilaan ja kellon minuuttinäyttö alkaa vilkkua.

3. Käännä virtalukko OFF -asentoon 10 sekunnin sisällä.

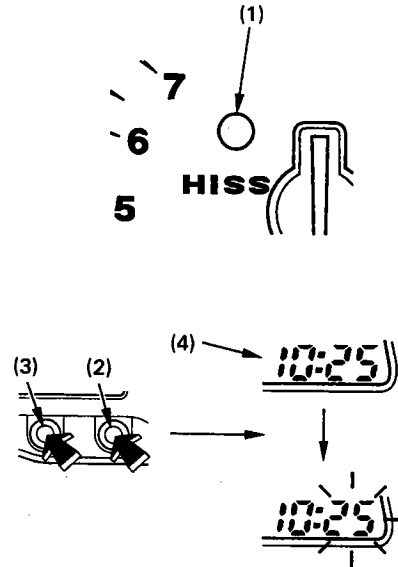

OIKEAN KÄDENSIJAN TOIMINNOT

HÄTÄKATKAISIN (1)

Moottorin hätäkatkaisin sijaitsee kaasukahvan vieressä. Kun katkaisin on \bigcirc (RUN)-asennossa, moottori käynnistyy. Kun katkaisin on \otimes (OFF) -asennossa, moottori ei käynnisty. Katkaisin on tarkoitettu ainoastaan hätätapauksia varten ja sen pitäisi tavallisesti olla \bigcirc (RUN)-asennossa.

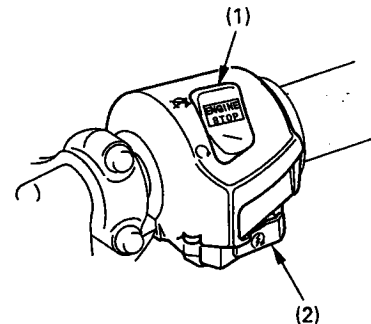

KÄYNNISTINKATKAISIN (2)

Käynnistinkatkaisin (2) sijaitsee hätäkatkaisimen alapuolella. Kun painat käynnistyskatkaisinta, käynnistysmoottori pyörittää moottoria. Jos hätäkatkaisin on \otimes (OFF)-asennossa, käynnistinsmoottori ei toimi, (katso kohta moottorin käynnistys).

VASEMMAN KÄDENSIJAN TOIMINNOT

AJOVALONKATKAISIN (1)

Valokatkaisimessa on kolme asentoa:

- ☀ Ajo-, pysäköinti- ja mittarivalot päällä.
- ☾ Pysäköinti- ja mittarivalot päällä.
- OFF (piste) Valot poissa

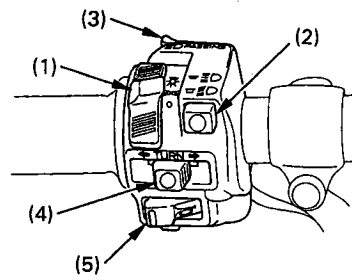

AJOVALONVAIHTOKATKAISIN (2)

- ☾ Kaukovalo
- ☾ Puolivalot

KAUKOVALOVILKUN KATKAISIN (3), kaukovalo palaa tätä katkaisinta painettaessa.

SUUNTAVILKUN KATKAISIN (4)

- ⇐ Vasemmalle
- ⇒ Oikealle

Katkaisinta painetaan sisään, kun halutaan että toiminto loppuu.

ÄÄNIMERKIN KATKAISIN (5), painetaan katkaisinta äänimerkkiä käytettäessä.

OHJAUSLUKKO

Ohjaus lukitaan kääntämällä ohjaustankoa joko oikealle tai vasemmalle ääriasentoon, painamalla avain (1) alas ja kääntämällä se LOCK-asentoon.

VAROITUS ! Älä käännä virta-avainta LOCK-asentoon ajaessasi moottoripyörällä, sillä voit menettää ajoneuvosi hallinnan.

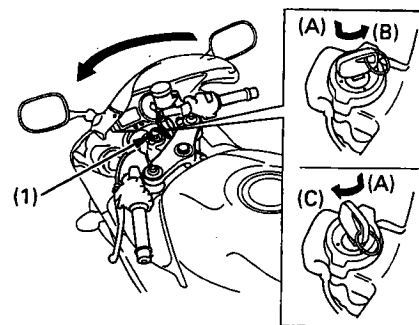

SATULA

Etusatula

Irrottaaksesi etusatulan (1), vedä ylös satulan takakulmaa ja poista kaksi kiinnityspulttia (2), nosta ja vedä satula taakse. Kiinnitettäessä huomioi että kiinnityskoukku (3) asettuu vastakappaleeseen ja kiinnitä pultit (2).

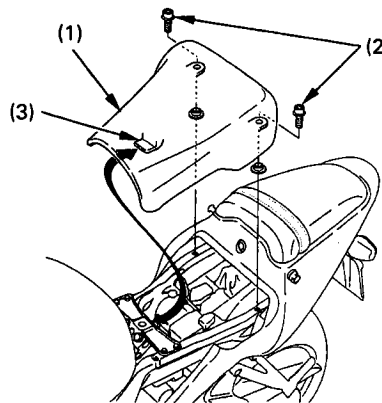

Takasatula

Aukaise takasatula (4), työntämällä virta-avain (5) satulalukkoon (6). Käännä avainta myötäpäivään ja nosta satula ylös. Lukitse satula painamalla satulan takaosasta.

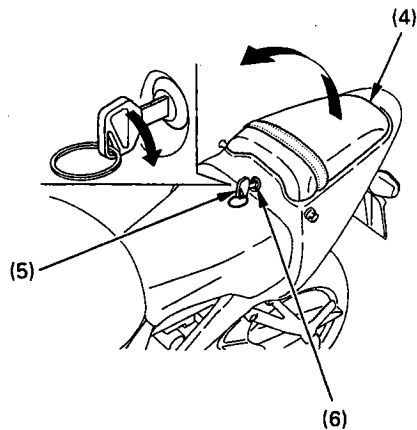

KYPÄRÄLUKKO

Aukaise takasatulalukko ja nosta satula (1) ylös. Ripusta kypärä koukkuun (2) ja lukitse satula.

VAROITUS ! Kypärälukko on tarkoitettu kypärän säilytykseen moottoripyörän ollessa pysäköitynä. Älä aja moottoripyörällä kypärä kypärälukossa, sillä kypärä saattaa vaikeuttaa turvallista ajoa ja haitata tasapainoa.

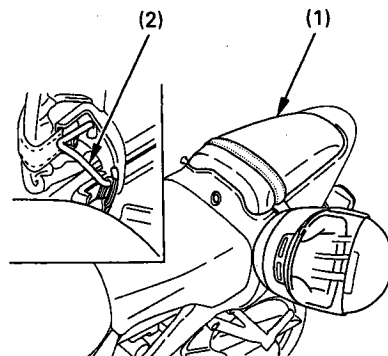

ASIAKIRJATASKU

Asiakirjatasku (1) sijaitsee takasatulan (3) alla. Säilytä tämä käyttöohjekirja (2) ja muut moottoripyörää koskevat asiakirjat tässä taskussa. Kun peset moottoripyörää, varo ettei satulan alle tai asiakirjataskuun pääse vettä.

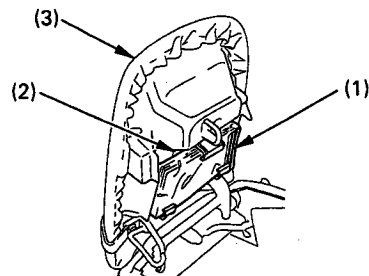

SÄILYTYSLOKERO

Säilytyslokero (4) sijaitsee takasatulan alla. Maksimikuormitus säilytyslokerossa on 3 kg. Työkalusarja (5) sijaitsee säilytyslokerossa. Kun peset moottoripyörää, varo ettei vettä pääse säilytyslokeroon.

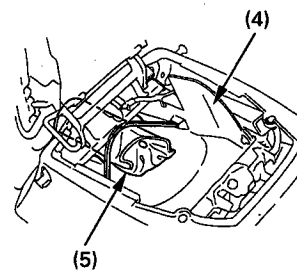

U-LUKKO

Säilytyslokerossa on paikka U-lukolle (lisävaruste). Säilyttäessäsi lukkoa säilytyslokerossa, varmista lukon kiinnitys kumilenkillä (1).

HUOM ! Markkinoilla on eri kokoisia ja mallisia lukkoja, varmista lukon sopivuus tähän moottoripyörään.

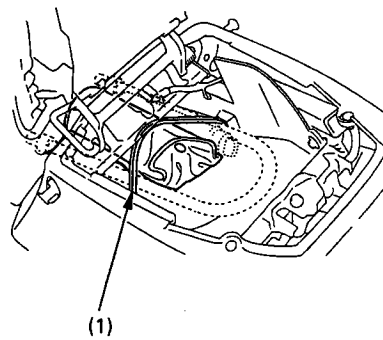

SISÄPANEELIT

Irrotus:

1. Irrota polttoainetankin kiinnityspultit (1), paneelin pultit (2) ja pikakiinnike (3).

2. Nosta polttoainetankkia (4) ja poista sisäpaneeli (5).

Kiinnitys päinvastaisessa järjestyksessä.

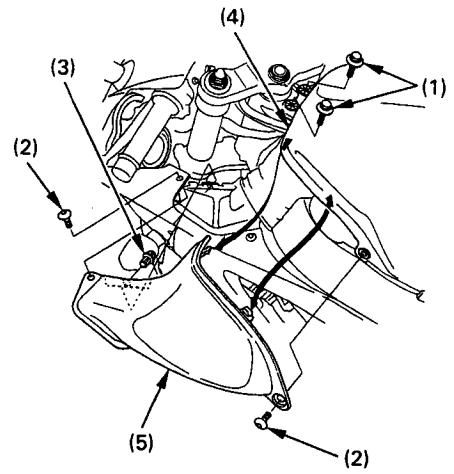

KESKIKATTEET

Irrotus:

1. Irrota sisäpaneeli.

2. Irrota pikakiinnikkeet (1 ja 2) sekä pultit (3, 4 ja 5).

3. Irrota kate.

Kiinnitys päinvastaisessa järjestyksessä.

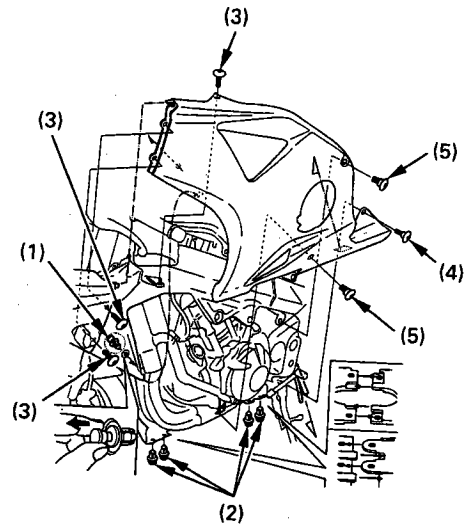

POLTTOAINETANKIN HUOLTOASENTO

Nosto:

1. Irrota etusatula.

2. Irrota oikea ja vasen sisäpaneeli.

3. Irrota tanko (1) etusatulasta (2).

4. Nosta tankin (3) etupäätä ja aseta tanko (1) kuvan mukaisesti tankin ja ohjausrungon väliin.

HUOM ! Älä nosta tankkia liian ylös, äläkä poista tankin takakiinnityspulttia.

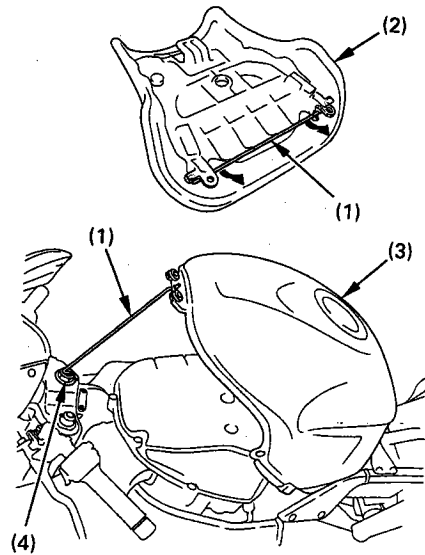

AJOVALON KORKEUDEN SÄÄTÖ

Mikäli ajovalon korkeus vaatii säätöä, käännä säätöruuvista (1).

HUOM ! Noudata viranomaisten sääntöjä ja ohjeita valon korkeuden suhteen.

A = Nousee

B = Laskee

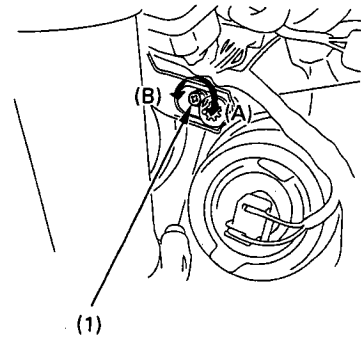

TARKISTUKSET ENNEN AJOA

VAROITUS ! Jos nämä tarkastukset jätetään tekemättä voi seurauksena olla moottoripyörän vaurioituminen tai henkilövahinko. Tarkasta moottoripyöräsi päivittäin ennen ajoa. Listassa olevat tarkastuskohdat vievät ainoastaan muutaman minuutin ja pitkällä tähtäyksellä voivat säästää aikaa, rahaa ja mahdollisesti jopa henkesi.

1. Moottoriöljyn määrä - Lisää tarvittaessa ja tarkista mahdolliset vuodot.
2. Polttoaineen määrä - Lisää tarvittaessa ja tarkista ettei ole vuotoja.
3. Jäähdytysnesteen määrä - Lisää tarvittaessa ja tarkista ettei ole vuotoja.
4. Jarrut - Tarkista kunto ja mahdolliset jarrunestevuodot.
5. Renkaat - Tarkista kunto ja ilmanpaineet.
6. Kaasukahvan toiminta.
7. Toisioketjun kunto - Säästä ja voitele tarvittaessa.
8. Valojen ja äänimerkin toiminta.
9. Moottorin hätäkatkaisimen toiminta.
10. Sivuseisontatuen katkaisimen toiminta.

Korjaa mahdolliset viat ennen ajamaan lähtöä. Mikäli et itse voi korjata esiin tulleita vikoja, ota yhteys valtuutettuun Honda-huoltokorjaamoon.

MOOTTORIN KÄYNNISTYS

Tässä moottoripyörässä on sivuseisontatuen sytytysvirran katkaisinjärjestelmä. Jos sivuseisontatuki on alhaalla, moottoripyörää ei voida käynnistää ellei vaihde ole vapaalla. Jos sivuseisontatuki on ylhäällä, moottori voidaan käynnistää vapaalla tai vaihteen ollessa päällä, kytkinkahva pohjaan puristettuna. Jos moottori käynnistetään vaihteen ollessa vapaalla, sivuseisontatuki alhaalla, moottori sammuu välittömästi kun vaihde kytketään päälle.

VAROITUS ! Älä koskaan käytä moottoria suljetussa, tuulettamattomassa tilassa.

HUOM ! Älä paina käynnistinkatkaisinta 5 sekuntia kauempaa kerrallaan. Jos moottori ei käynnisty, pidä n. 10 sekunnin tauko ennen kuin yrität uudestaan.

Käynnistämisen valmistelu: Ennen käynnistämistä, aseta virta-avain virtalukkoon, käännä avain ON-asentoon ja varmista seuraavat seikat:

- Vaihteisto pitää olla vapaalla NEUTRAL (vapaavaihteen merkkivalo palaa).
- Varmista että moottorin hätäkatkaisin on RUN asennossa.
- Punainen varoitusvalo syttyy.
- Moottoriöljynpaineen merkkivalo palaa.
- PGM-FI merkkivalo sammuu.
- Käynnistyksenestön merkkivalo sammuu.

VAROITUS ! Moottorin käynnistyessä pitää punaisen varoitusvalon ja öljynpaineen merkkivalon sammua muutaman sekunnin kuluttua. Jos valot jäävät palamaan, pysäytä moottori välittömästi ja tarkasta öljyn määrä. Jos öljyä on riittävästi, älä käytä moottoria vaan ota yhteys valtuutettuun Honda-huoltokorjaamoon.

Käynnistys: Tämä moottoripyörä on varustettu automaattisella rikastimella. Paina käynnistinkytkintä kaasun ollessa kiinni.

HUOM ! Moottori ei käynnisty mikäli kaasua on täysin avattu (elektroninen kontrollijärjestelmä estää polttoaineen syötön).

Mikäli moottori ei käynnisty usean yrityksen jälkeen, on se voinut saada liikaa polttoainetta. Anna moottorin hätäkatkaisijan olla RUN -asennossa. Aukaise kaasua täysin auki ja paina käynnistinkytkintä 5 sekunnin ajan. Kokeile normaalia käynnistysjärjestystä. Jos tyhjäkäynti on epätasaista, aukaise kaasua hiukan. Mikäli moottori ei käynnisty, odota 10 sekuntia ja kokeile uudestaan käynnistys-ohjeiden mukaan.

KALLISTUSKULMAN TUNNISTIN

Moottoripyöräsi on varustettu kallistuskulman tunnistimella joka sammuttaa moottorin katkaisemalla sytytysvirran ja polttoaineen syötön jos moottoripyörä on kaadettu. Saadaksesi moottorin uudestaan käyntiin, on virtalukko käytettävä OFF asennossa.

SISÄÄNAJO

Moottoripyörän moitteettoman ja pitkäaikaisen toimivuuden kannalta on tärkeää, että ensimmäiset 500 km ajetaan erityisen varoen ja täydellä kaasulla ajoa välttämällä.

AJO

VAROITUS ! Muista lukea huolellisesti turvallisuusohjeet ennen ajoon lähtöä.

HUOM ! Varmista ennen ajoa, että osaat sivuseisontatuen käytön.

1. Anna moottorin käydä lämpimäksi.

2. Sulje kaasua, vedä kytkinvipu pohjaan ja kytke 1. vaihde päälle painamalla vaihdepoljinta alaspäin.

3. Vapauta kytkinvipu hitaasti samalla kun avaat kaasua vähitellen. Näiden toimintojen koordinointi varmistaa takertelemattoman liikkeen lähdön.

4. Moottoripyörän liikkuessa tasaisesti eteenpäin sulje kaasua, vedä kytkinvipu pohjaan ja kytke 2. vaihde päälle nostamalla vaihdepoljinta. Menettele samalla tavalla 3. 4. 5. ja 6 vaihteen kytkemiseksi.

5. Nostamalla vaihdepoljinta kerran, kytket aina seuraavaksi isomman vaihteen. Painamalla kerran poljinta, kytket aina seuraavaksi pienemmän vaihteen. Vaihdepoljin palautuu automaattisesti keskelle lepoasentoon.

6. Käytä etu- ja takajarrua samanaikaisesti. Vältä niin voimakasta jarruttamista, että pyörä lukkiutuu. Pyörien lukkiutuminen alentaa jarrutustehoa ja vaikeuttaa pyörän hallintaa.

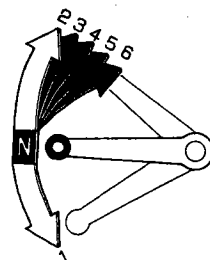

VAROITUS ! Älä vaihda pienemmälle vaihteelle sellaisesta nopeudesta, joka aiheuttaa moottorin ylikierroksia pienemmällä vaihteella. Seurauksena saattaa olla takarenkaan luistaminen ja ajoneuvon hallinnan menettäminen.

JARRUTTAMINEN

1. Normaalisissa jarrutustilanteissa, käytä sekä etu- että takajarrua samanaikaisesti nopeuden vähentämiseksi.
2. Maksimaalisen jarrutustehon saavuttamiseksi, sulje kaasua ja jarruta voimakkaasti sekä etu- että takajarrulla. Purista kytkinkahva pohjaan ennen moottoripyörän pysähtymistä.

VAROITUS !

- Ainoastaan etu- tai takajarrun käyttäminen heikentää jarrutustehoa. Varo kuitenkin jarruttamasta liian voimakkaasti, etteivät pyörät lukkiudu.
- Jarrutusteho ja pyörän käsiteltävyys heikentyy jonkin verran ajettaessa märällä tiellä tai pehmeillä alustoilla. Kaikki toiminnot tällaisella kelillä pitäisi olla "pehmeitä" ja varovaisia.
- Jos mahdollista, vähennä nopeutta tai jarruta ennen kaarteeseen ajoa. Jarruttaminen tai kaasun sulkeminen keskellä kaarretta saattaa aiheuttaa pyörän hallinnan menettämisen.
- Kun laskeudut pitkää, jyrkkää mäkeä alas, jarruta vuorotellen moottorilla ja jarruilla. Jarrujen yhtämittainen käyttö saattaa ylikuumentaa jarruja ja siten vähentää niiden tehoa.
- Älä pidä jalkaa jarrupolkimella tai kättäsi jarrukahvalla turhaan, sillä muut tienkäyttäjät luulevat sinun jarruttavan ja saatat siten aiheuttaa vaaratilanteen. Jarrujen turha käyttö saattaa myös ylikuumentaa jarruja ja vähentää siten niiden tehoa.

PYSÄKÖIMINEN

1. Kun olet pysäyttänyt moottoripyörän, vaihda vaihde vapaalle, käännä ohjaustanko vasemmalle, käännä virta-avain OFF -asentoon ja poista avain.
2. Käytä sivuseisontatukea pitäessäsi moottoripyörääsi pysäköitynä.

HUOM !

- Pysäköi moottoripyörä kovalle, tasaiselle alustalle, jotta se ei pääse kaatumaan.
- Jos sinun pitää pysäköidä kaltevalle alustalle, aseta moottoripyörän etupää ylämäkeen päin, jotta välttyisit moottoripyörän kaatumiselta tai sivuseisontatuen kääntymisen pois alta.

3. Pidä ohjaus lukittuna ja poista avain varkauden estämiseksi.

VAROITUS !

Pakoputkisto on erittäin kuuma ajon jälkeen, ja pysyy pitkään kuumana moottorin pysäytyksen jälkeenkin. Vältä koskemasta pakoputkistoa.

KUINKA VOIT EHKÄISTÄ MOOTTORIPYÖRÄSI VARASTAMISEN

1. Lukitse aina ohjaus, äläkä koskaan jätä avainta virtalukkoon. Kuulostaa yksinkertaiselta, mutta ihmiset todella unohtavat.
2. Pidä huoli siitä, että moottoripyöräsi rekisteröintipaperit ovat kunnossa ja ajan tasalla.
3. Jos mahdollista, säilytä moottoripyöräsi lukollisessa tilassa.
4. Käytä moottoripyörässäsi hyvälaatuista varkaudenestoa (lukko,varashälytin...).
5. Laita nimesi, osoitteesi ja puhelinnumerosi omistajan käsikirjaan, sillä usein juuri sen perusteella varastetut ajoneuvot palautuvat omistajilleen.

NIMI: _____

OSOITE: _____

PUHELIN NUMERO: _____

MOOTTORIPYÖRÄN HUOLTO

-Kun moottoripyöräsi kaipaa huoltoa, muista että valtuutettu Honda-huoltokorjaamo tuntee moottoripyöräsi parhaiten ja heillä on siihen parhaiten soveltuvat nykyaikaiset välineet.

-Nämä ohjeet on laadittu siltä pohjalta, että moottoripyörää käytetään ainoastaan sille suunniteltuun käyttöön. Jos olosuhteet ovat kovin pölyiset, märät tms; kysy huoltokorjaamolta ohjeita huoltotoimenpiteisiin.

HUOLTO-OHJELMA

HUOLTOKOHDE	HUOLTOVÄLI	1	6	12	18	24	30	36	HUOM !
	kuukausi km x 1000	1	6	12	18	24	30	36	
Polttoainejärjestelmä				T		T		T	
Kaasukahvan toiminta				T		T		T	
Toisioilman syöttöjärj.				T		T		T	
Ilmansuodatin					V			V	1
Sytytystulpat		T joka 24,000 km, V joka 48,000 km							
Venttiilien välyys						T			
Moottoriöljy		V		V		V		V	
Moottoriöljyn suodatin		V		V		V		V	
Pakorumpuventtiilin vaijerit						T			
Kaasuttimet – tyhjäkäynti		T	T	T	T	T	T	T	
Jäähdytysneste				T		T		V	2
Jäähdytysjärjestelmä				T		T		T	
Toisioketju		Tarkasta ja voitele joka 1000 km:n välein							
Toisioketjun ohjain				T		T		T	
Jarruneste			T	T	V	T	T	V	2
Jarrupalojen kuluminen			T	T	T	T	T	T	
Jarrujärjestelmät		T		T		T		T	
Jarruvalokatkaisin				T		T		T	
Ajovalot				T		T		T	
Kytkinjärjestelmä		T	T	T	T	T	T	T	
Sivuseisontatuki				T		T		T	
Jousitus				T		T		T	
Pultit, mutterit, kiristys		T		T		T		T	
Pyörät / renkaat				T		T		T	
Ohjauslaakerit		T		T		T		T	

T = Tarkasta; puhdista, säädä, voitele tai vaihda jos tarpeen. P = Puhdista V = Vaihda

HUOM !

- (1) Suorita useammin kun ajat määritetty tai pölyisissä ajo-olosuhteissa.
 (2) Vaihdataan joka toinen vuosi tai matkamittarin lukeman mukaan, riippuen siitä kumpi täyttyy aikaisemmin.

TYÖKALUT

Työkalut (1) sijaitsevat takasatulan alla sijaitsevassa säilytyslokerossa.

Seuraavat työkalut kuuluvat sarjaan:

sytytystulpan avain, 10X12 mm lenkkiavain, 22 mm kiintoavain, 32 mm kiintoavain, 10X12 mm kiintoavain, 12X14 mm kiintoavain, 8 mm kiintoavain, No:2 Phillips ruuvimeisseli, No:2 ruuvimeisseli, ruuvimeisselin kahva, pihdit, jatkokahva, 5 mm kuusiokoloavain, 8 mm kuusiokoloavain, takajousen esijännityksen säätötyökalu, työkalupussi

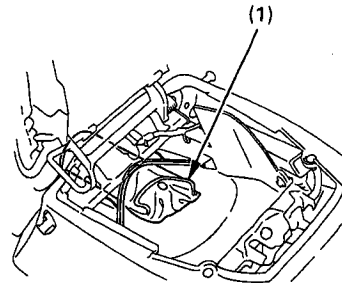

SARJANUMEROT

Rungon ja moottorin sarjanumeroita tarvitset rekisteröidessäsi moottoripyörääsi. Niitä voit tarvita myös varaosia tilatessasi. Merkitse sarjanumerot tälle sivulle, jotta ne ovat helposti löydettävissä niitä tarvitessasi.

Rungon numero (1)

Sijaitsee ohjauslaakeroinnin oikealla puolella.

Numero: _____

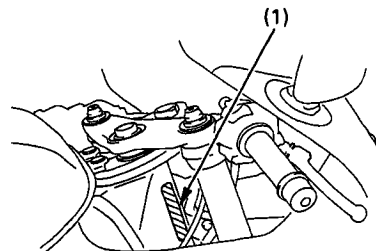

Moottorin sarjanumero (2)

Sijaitsee moottorilohkon oikeassa reunassa.

Numero: _____

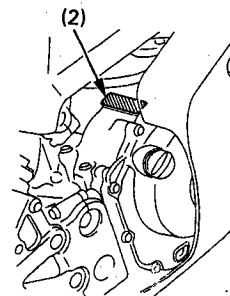

Värikoodi (1)

Sijaitsee takasatulan alla.
Värikoodia tarvitaan varaosia tilatessa.

Koodi: _____

Väri: _____

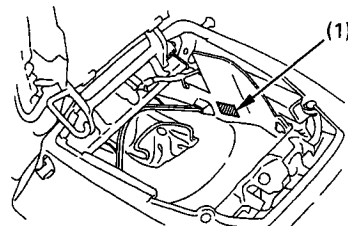

HUOLTOTOIMENPITEET

VAROITUS !

- Jos moottoripyöräsi on kaatunut tai ollut kolarissa, tarkasta ettei mitkään ajamisen kannalta tärkeät osat, kuten hallintalaitteet, vaijerit, jarruletkut tms. ole vaurioituneet.
- Älä aja moottoripyörällä jos vaurio vähääkään vähentää moottoripyörän turvallisuutta. Vie moottoripyöräsi valtuutetulle Honda-huoltokorjaamolle, jotta mahdolliset huomaamattomat vauriot, kuten rungon, jousituksen tai ohjauksen mahdolliset vauriot saadaan selville.
- Sammuta moottori ja aseta moottoripyörä lujalle, tasaiselle alustalle ennen huoltoa.
- Käytä uusia Honda-varaosia huoltaessasi tai korjatessasi moottoripyörääsi. Varaosat, jotka eivät täytä Honda-moottoripyörälle asetettuja laatuvaatimuksia saattavat vahingoittaa moottoripyörääsi.

ILMANSUODATIN

1. Nosta polttoainetankki huoltoasentoon.
2. Irrota ruuvit (2) ja suodatinkotelon kansi (1).
3. Irrota suodatin (3) ja puhdista se paineilmalla. Vaihda suodatin jos se on erityisen likainen.

Kiinnitys käännettyssä järjestyksessä.

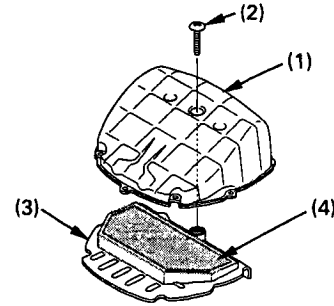
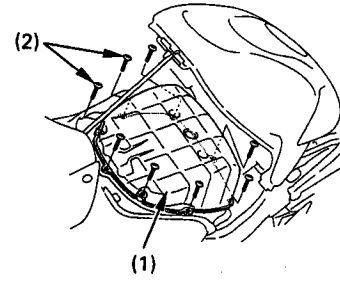

MOOTTORIÖLJY

Hyvällä moottoriöljyllä on monia laatuvaatimuksia. Käytä ainoastaan korkealuokkaista SF- tai SG- luokan laatuvaatimukset täyttävää moottoriöljyä.

Moottoriöljyn viskositeetti valitaan ilman lämpötilan mukaan. Oheinen taulukko antaa ohjeita sopivan öljyn valitsemiseksi.

Viskositeetiltään 10W-40 öljyä voidaan käyttää ympäri vuoden.

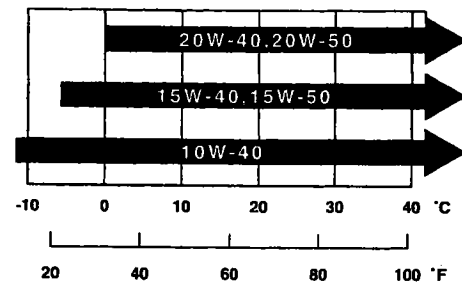

MOOTTORIÖLJYN JA SUODATTIMEN VAIHTO

Moottoriöljyn laatu on päätekijä, joka vaikuttaa moottorin ikään. Vaihda öljy huolto-ohjeiden mukaan. Moottoriöljyn vaihto tulee suorittaa moottorin ollessa käyttölämmin. Öljynsuodattimen vaihtamiseen tarvitaan erikoistyökaluja ja momenttiavainta. Jos sinulla ei ole näitä työkaluja, ota yhteyttä Honda-huoltokorjaamoon.

VAROITUS ! Lämmennyt moottori ja moottoriöljy ovat erittäin kuumia. Ole varovainen ettet polta itseäsi.

1. Irrota keskikatteet (sivu 25), ja aseta astia pyörän alle.

2. Irrota moottoriöljyn täyttötulppa, poistotulppa (1) ja tiiviste (2).

3. Irrota öljynsuodatin (3) siihen tarkoitetulla työkalulla ja anna jäljellä olevan öljyn valua pois.

4. Laita uuden suodattimen kumitiivisteeseen (4) ohut kerros uutta puhdasta moottoriöljyä.

5. Kierrä uusi suodatin paikoilleen ja kiristä se momenttiavaimella ja erikoistyökalulla 26 Nm:iin. Käytä ainoastaan alkuperäistä Honda-öljynsuodatinta joka on tarkoitettu tähän pyörämalliin.

6. Varmista että tiiviste on hyväkuntoinen ja kierrä poistotulppa ja tiiviste paikalleen. Kiristysmomentti 29 Nm.

7. Täytä moottorin kampikammio suositellulla moottoriöljyllä. **Moottoriöljyntilavuus: 3,7 l.**

8. Kiinnitä täyttötulppa ja katteet.

9. Käynnistä moottori ja anna käydä pari minuuttia.

10. Sammuta moottori ja tarkista moottoriöljyn määrä tarkistusikkunasta moottoripyörän ollessa pystysuorassa. Tarkasta myös ettei ole öljyvuotoja.

HUOM ! Hävitä käytetty öljy ympäristön kannalta turvallisella tavalla. Älä kaada öljyä maahan, vaan vie se esim. lähimmälle huoltoasemalle hävitettäväksi.

VAROITUS ! Älä koske öljyyn paljain käsin. Kun olet käsitellyt käytettyä öljyä, pese kätesi huolellisesti saippualla ja vedellä.

HUOM ! Kun ajetaan erittäin pölyisissä olosuhteissa, on öljy vaihdettava useammin kuin huolto-ohjeiden mukaan.

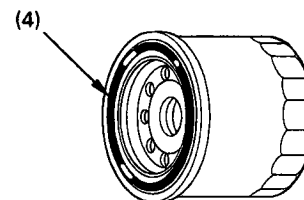
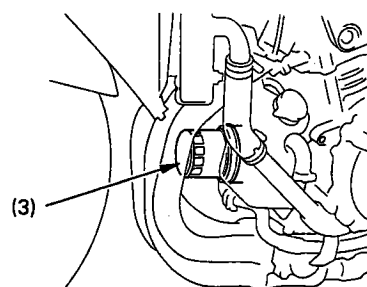
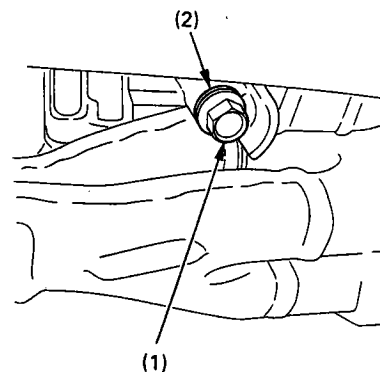

SYTYTYSTULPPA

Tässä moottoripyörässä käytetään sytytystulppia joissa on iridium pinnoitettu keskielektrodi. Tulppia käsiteltäessä on noudatettava seuraavia ohjeita.

- Älä puhdista sytytystulppia. Jos tulppa on kulunut, karstainen tai muuten likainen on se uusittava.
- Kärkivälin mittauksessa saa käyttää vain lankatyypistä rakotulkkia. Levy-tyyppinen rakotulkki vaurioittaa iridium pinnoitetta.
- Älä säädä sytytystulpan kärkiväliä. Mikäli sytytystulpan kärkiväli ei ole oikea, on tulppa uusittava.

Oikea sytytystulppa: IMR9C-9H tai VUH27D (DENSO)

1. Irrota keskikatteet (sivu 25), tuulettimen johtoliitin (1), mutteri (2) ja pultit (3 ja 4).
2. Siirrä jäähdytintä (5) ulospäin, irrota kumi (6) koukusta (7) ja vedä jäähdytintä eteenpäin. **VAROITUS!** Älä vahingoita jäähdyttäjän rivotusta.
3. Irrota sytytyspuolien johtoliittimet (8) ja irrota sytytyspuolat (9) sytytystulppista.
4. Puhdista sytytystulppien ympäristö huolellisesti. Irrota sytytystulpat tulppa-avaimella (10). Tarkasta elektrodien kunto. Keskielektrodissa pitäisi olla terävät kulmat ja sivuelektrodi ei saa olla syöpynyt. Vaihda tulppa jos se on kulunut.
5. Mittaa sytytystulpan kärkiväli (11) 1,0 mm nauhatulkilla. Tulkki ei saa mennä tulpan kärkiväliin. Jos menee, vaihda tulppa.
6. Tarkasta tulpan tiivisteiden kunto ja asenna sytytystulppa paikalleen ja kiristä käsin. Kiristä sitten tulppa-avaimella uutta sytytystulppaa 1/2 kierrosta tiivistysrenkaan paikoilleen puristamiseksi. Jos käytät vanhaa sytytystulppaa, kierrä vain 1/4 - 1/8 kierrosta.

HUOM!

- Riittämättömästi kiristetty sytytystulppa voi tulla niin kuumaksi, että se voi vaurioittaa moottoria.
- Liika kiristäminen saattaa vahingoittaa kierteitä.
- Väärän kokoisien tai lämpöarvoisten sytytystulpan käyttö aiheuttaa moottorivaurion.

7. Kiinnitä sytytyspuolat ja kiinnitä osat käännettyssä järjestyksessä.

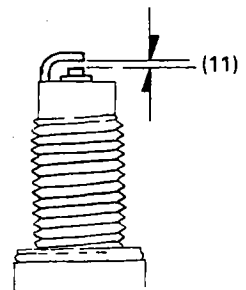
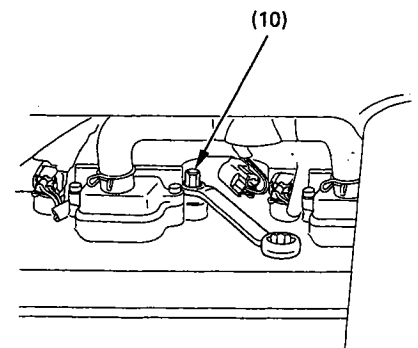
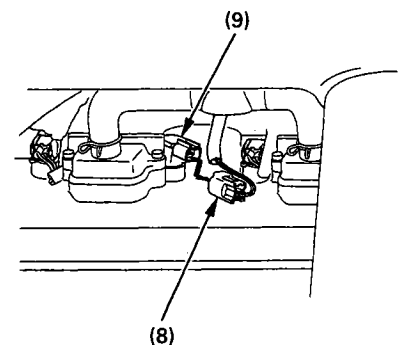
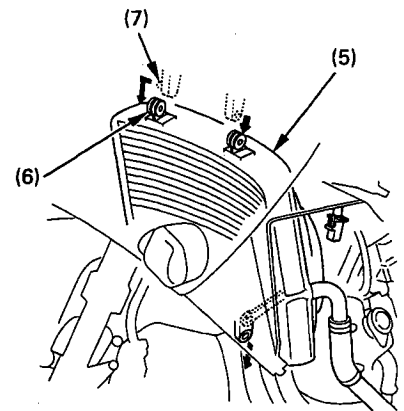
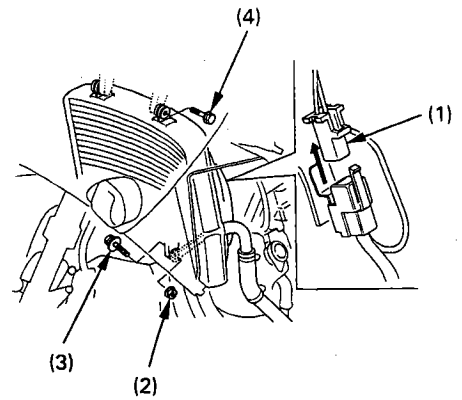

KAASUKAHVA

1. Tarkasta, että kaasukahva kiertyy ääriasentoihinsa ohjaustangon ollessa täysin käännettynä kumpaankin suuntaan.

2. Tarkasta kaasukahvan vapaaliike, jonka pitää olla kahvakumin laipalta mitattuna n. 2-6 mm. Vapaaliikkeen säätämiseksi, löysää lukkomutteria (1) ja kierrä säätöruuvia (2). Kiristä lukkomutteri.

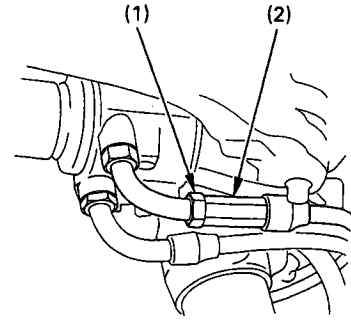

KAASUTTIMEN TYHJÄKÄYNTI

HUOM ! Älä yritä tyhjäkäynnin säädöllä korjata vikoja, jotka eivät johdu tyhjäkäynnin säädöistä.

1. Käytä moottori lämpimäksi.
2. Säädä tyhjäkäynti ruuvista (1).

Tyhjäkäyntikiertoaluku: 1,200 +/- 100 min⁻¹.

A = Tyhjäkäynti nousee B = Tyhjäkäynti laskee

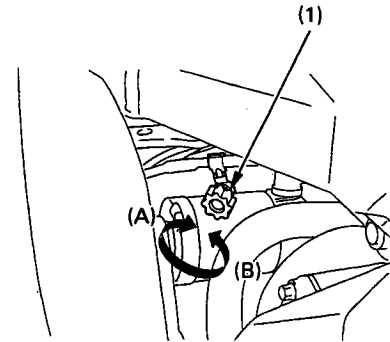

TOISIOKETJU

Tarkasta toisioketju säännöllisesti huoltotaulukon mukaan. Jos ajat erittäin pölyisissä, likaisissa tai märissä olosuhteissa, huolla ja voitele ketjut useammin. Säännöllisen huollon laiminlyöminen lyhentää huomattavasti ketjujen ja rattaiden ikää.

1. Sammuta moottori, aseta moottoripyörä sivuseisontatuelle ja kytke vaihde vapaalle.

2. Tarkasta ketjun (1) vapaaliike kuvan osoittamasta kohdasta. Ketjun kireys on oikea, kun vapaaliike on 40 - 50 mm.

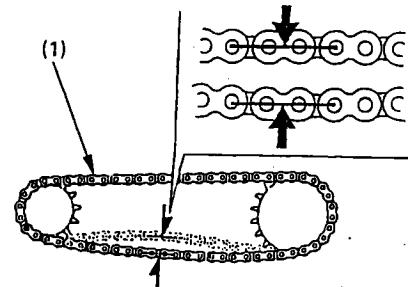

3. Tutki ketjun kireys pyörittämällä takapyörää ja pysäytä se. Ketjun kireys pitää olla sama joka kohdassa. Jos ketju on löysä ainoastaan joissakin kohdissa, jotkut ketjun osat ovat jumiutuneet. Voitele tällöin ketju.

4. Tutki ketjujen ja rattaiden kunto pyörittämällä takapyörää hitaasti

Toisioketju: Vaurioituneet rullat, löysät laakeritapit, kuivat tai ruostuneet liittymäkohdat, vääntyneet tai kiertyneet liittymäkohdat, epätavallisen suuri kuluminen, väärä asento, puuttuvat O-renkaat.

Rattaat: Erittäin kuluneet rattaat, katkennut tai vaurioitunut rattaan hammas.

Toisioketju, jossa on vaurioituneet rullat, löysät laakeritapit tai O-renkaita puuttuu, on vaihdettava uuteen. Ketju, joka näyttää kuivalta tai ruosteiselta, on rasvattava erittäin huolellisesti. Vääntyneet tai kiertyneet liittymäkohdat on voideltava erittäin huolellisesti ja vapautettava oikeaan asentoon. Jos vääntymiä ei voida oikaista, on ketju vaihdettava uuteen.

KETJUN KIRISTÄMINEN

Ketjun vapaaliike on tarkistettava vähintään 1000 km:n välein. Mikäli ajat pitkään suurella nopeudella tai toistuvasti kiihdytät voimakkaasti tarkasta ketju päivittäin.

1. Aseta moottoripyörä sivuseisontatuelle vaihteisto kytkettynä vapaalle ja virtalukko OFF-asennossa.

2. Löysää taka-akselin mutteri (1).

3. Löysää lukkomutterit (2) molemmilta puolilta.

4. Säädä ketjun kireys kiertämällä säätöpultteja (3). Kiertäminen vastapäivään kiristää ketjua ja kiertäminen myötäpäivään löysää sitä (työnnä rengasta eteenpäin). Tarkista säätö ketjupyörien puolivälissä ketjun alaosa. Pyöritä sitten takapyörää ja tarkista kireys ketjun muistakin kohdista. Oikea vapaaliike on 40-50 mm.

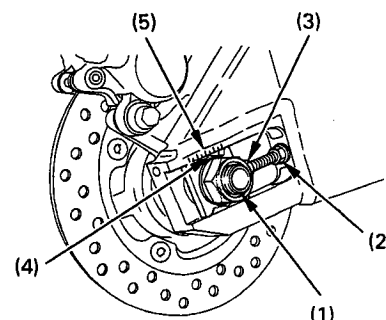

5. Varmista taka-akselin linjaus, tarkistamalla että mittamerkki (4) on samassa mitta-asteikkolukemassa (5) pyörän molemmilla puolilla (ks. kuvaa). Mikäli lukemat poikkeavat toisistaan, säädä ne samoiksi kiertämällä jompaakumpaa säätöpulttia.

6. Kiristä taka-akselin mutteri. Kiristysmomentti on 113 Nm.

7. Kiristä säätöpultteja kevyesti ja kiristä lukkomutterit.

HUOM! Jos toisioketjun vapaaliike on liian suuri (yli 50 mm), voi seurauksena olla taka-haarukan tai rungon vaurioituminen.

KETJUN KULUMISEN TARKISTUS

Jos säätimen merkki (6) osuu taulukon punaiselle alueelle (7) kun ketju on säädetty oikein, on ketju kulunut ja näin ollen vaihdettava.

Tämä moottoripyörä on varustettu toisioketjulla jossa ei ole jatkosta. Ketjun vaihtamiseen tarvitaan erikoistyökaluja, ota yhteys Honda-huoltokorjaamoon. Älä käytä ketjuja joissa on jatkos!

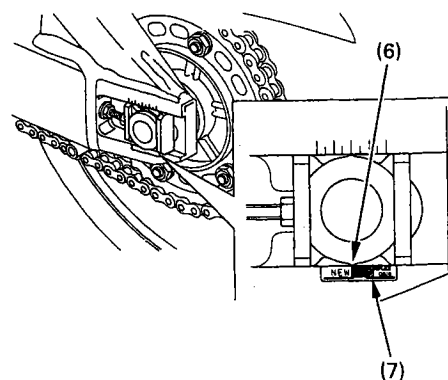

KETJUN VOITELU JA PUHDISTAMINEN

Voitele ketju joka 1000 km, tai useammin, jos ketju näyttää kuivalta.

HUOM ! Ketjun nivelissä on pieniä O-renkaita, jotka saattavat vaurioitua höyry- ja korkeapainepesussa ja tiettyjen kemikaalien vaikutuksesta.

Puhdista ketju esim. valopetroolilla tai parafiinilla. Kuivaa ja rasvaa ainoastaan SAE 80 - 90 vaihteistoöljyllä.

Kaupalliset ketjusumutteet saattavat sisältää syövyttäviä lisäaineita, jotka voivat vaurioittaa ketjun kumisia O-renkaita.

Ketjutyypit: DID 50VA8C1 tai RK GB50HF0Z5

TOISIOKETJUN LAAHAIN

Tarkasta laahaimen (1) kuluneisuus säännöllisesti. Laahain on vaihdettava kun se on kulunut kulutusmerkkiin (2) asti. Ota tällöin yhteys Honda-huoltokorjaamoon.

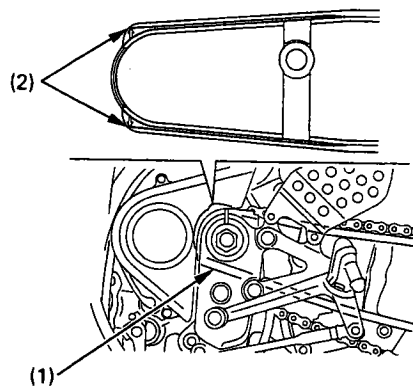

JOUSITUKSEN TARKASTUS

1. Tarkasta etujousitus lukitsemalla etujarru ja pumpaamalla etuhaarukkaa ylös - alas voimakkaasti. Liikkeen pitää olla pehmeä, eikä öljyvetoja saa esiintyä.
2. Nosta takapyörä irti maasta ja aseta moottorin alle tuki. Tarkasta, ettei takahaarukassa ole sivuttaisliikettä työntämällä takapyörää voimakkaasti edestakaisin sivuttaissuunnassa.
3. Tarkasta kaikkien kiinnikkeiden tiukkuus sekä etu-, että takajousituksesta.

SIVUSEISONTATUKI

Tarkasta tuen kunto ja liikkuvuus, sekä tuen jousen (1) kunto sekä sivuseisontatuen turvakatkaisinjärjestelmä:

1. Istu moottoripyörän päälle. Nosta sivuseisontatuki ylös ja vaihde vapaalle.
2. Käynnistä moottori kytkinkahva puristettuna. Laita vaihde päälle.
3. Laske sivuseisontatuki alas. Moottorin pitäisi sammua kun sivuseisontatuki on laskettu alas ja vaihde on päällä.

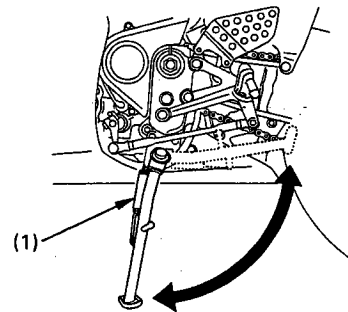

HUOM ! Mikäli turvakatkaisinjärjestelmä ei toimi, ota yhteys valtuutettuun Honda-huoltokorjaamoon.

PYÖRIEN IRROTTAMINEN

Etupyörän irrotus

1. Aseta tuki moottorin alle siten, että etupyörä on irti maasta.
2. Irrota oikea- ja vasenjarrusylinteri (1) irrottamalla kiinnityspultit (2).

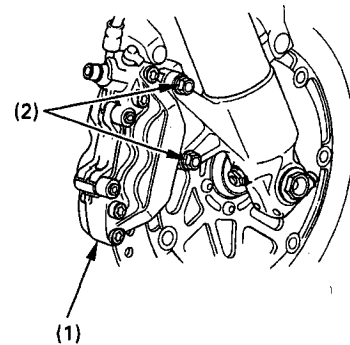

VAROITUS ! Jotta jarruletku ei vahingoittuisi, tue jarrusylinteriä niin, ettei se pääse roikkumaan letkusta. Älä kierrä jarruletkua.

HUOM ! Älä paina jarrukahvaa kun pyörä on irti moottoripyörästä. Tällöin jarrusylinterin mäntä tulee ulos sylinteristä aiheuttaen jarrunestevuodon. Jos näin kuitenkin tapahtuu, jarrujärjestelmän huolto on välttämätön. Ota silloin yhteys silloin valtuutettuun Honda-huoltokorjaamoon.

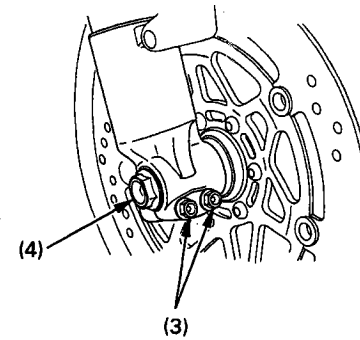

3. Löysää oikean- ja vasemmanpuoleiset kiristuspultit (3). Irrota akselin pultti (4).

4. Vedä etupyörän akseli (5) pois ja irrota etupyörä.

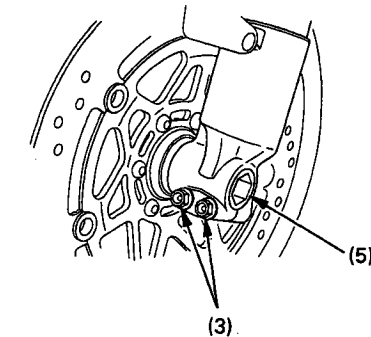

Etupyörän asettaminen paikoilleen

1. Aseta etupyörä etuhaarukkaan ja pujota akseli vasemman etuputken ja etupyörän navan läpi.
2. Aseta akselin pää (6) tasan teleskoopin reunan (7) kanssa.
3. Kiristä akselin vasemmat kiristuspultit momenttiin 22 N.m.
4. Kiristä akselin pultti momenttiin 78 N.m.

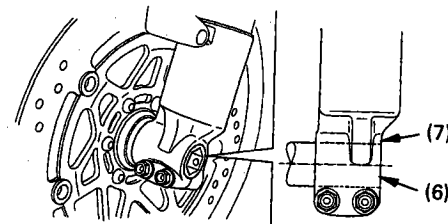

5. Aseta jarrusylinterit jarrulevyn päälle. Varo vahingoittamasta jarrupaloja. Asenna jarrusylinterin kiinnityspultit ja kiristä ne. Kiristysmomentti on 30 Nm.

6. Kokoile jarruja ja pumpppaa etupäätä muutama kerta. Tarkasta jarrujen toiminta ja että rengas pyörii vapaasti kun vapautat jarrun.

7. Kiristä akselin oikeanpuoleiset kiristuspultit momenttiin 22 N.m.

VAROITUS ! Käytä kiristämiseen aina momenttiavainta. Jos sinulla ei ole sitä, varmista oikea kiinnitys mahdollisimman pian valtuutetulla Honda-huoltokorjaamolla. Väärä asennus voi vaikuttaa jarrutustehoon.

Takapyörän irrotus

1. Aseta moottorin alle tuki siten, että takapyörä on irti maasta.
2. Löysää taka-akselin mutteri (1).
3. Löysää lukkomutterit (2) ja toisioketjun säätöpultteja (3).
4. Irroita taka-akselin mutteri ja aluslevy.
5. Irrota toisioketju (4) ketjupyörästä työntämällä takapyörää eteenpäin.
6. Irrota taka-akseli (5), säätölevyt (6 ja 7), väliholkki ja pyörä takahaarukasta.

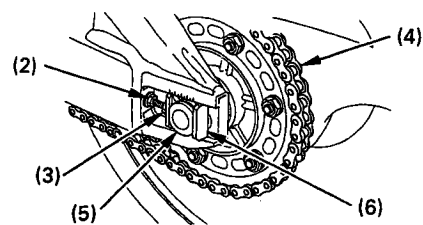
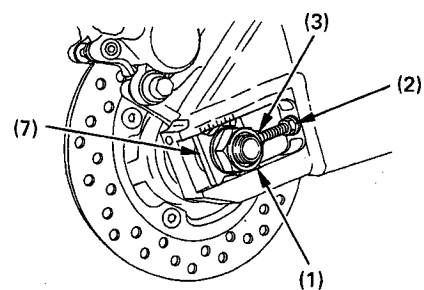

HUOM ! Älä paina jarrupoljinta, kun pyörä on irti moottoripyörästä. Tällöin jarrusylinterin mäntä tulee ulos sylinteristä aiheuttaen jarrunestevuodon. Jos näin kuitenkin pääsee tapahtumaan, jarrujärjestelmän huolto on välttämätön. Ota silloin yhteys valtuutettuun Honda-huoltokorjaamoon.

Takapyörän takaisinasennus

- Asentaaksesi pyörän takaisin, toista edellinen käännettyssä järjestyksessä. Huomioi että jarrulevy menee kunnolla jarrupalojen väliin etteivät jarrupalat vaurioиду.
- Varmista että jarrusylinterin uloke (10) osuu takahaarukan (9) koloon (8).
- Kiristä takapyörän akseli. Kiristystiukkuus on 113 Nm.
- Säädä toisioketjun kireys. Pyörän paikalleen asentamisen jälkeen, kokeile jarruja muutaman kerran ja varmista sen jälkeen, että pyörä pyörii vapaasti. Tarkasta pyörän kiinnitys uudelleen jos pyörä ei pyöri kunnolla.

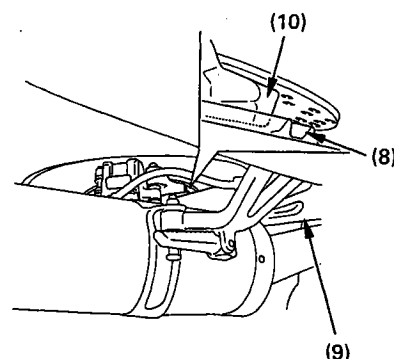

VAROITUS ! Käytä kiristämiseen aina momenttiavainta. Jos sinulla ei ole sitä, varmista oikea kiinnitys mahdollisimman pian valtuutetulla Honda-huoltokorjaamolla. Väärä asennus voi heikentää jarrutustehoa.

JARRUPALOJEN KULUMINEN

Jarrupalojen kuluminen riippuu ajotavasta ja ajo-olosuhteista. Märillä ja kuraisilla teillä, jarrupalat kuluvat nopeammin.

Etujarru

Tarkasta jarrupalojen kunto säännöllisesti ja mikäli yksikin jarrupala on kulunut uran (1) pohjaan asti, on molemmat palat vaihdettava. Kun jarrupalojen vaihto on ajankohtainen, ota yhteyttä valtuutettuun Honda-huoltopisteeseen.

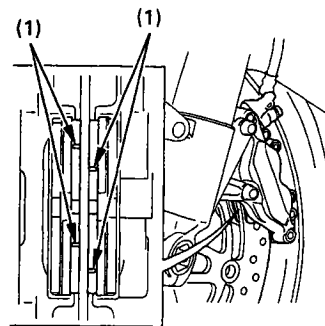

Takajarru

Tarkasta takajarrupalojen kunto jarrusylinterin takapuolelta. Mikäli jompikumpi jarrupaloista on kulunut kulutusmerkkiin (2) asti, on kumpikin jarrupala vaihdettava. Jarrupalojen vaihdon ollessa ajankohtainen, ota yhteys valtuutettuun Honda-huoltopisteeseen.

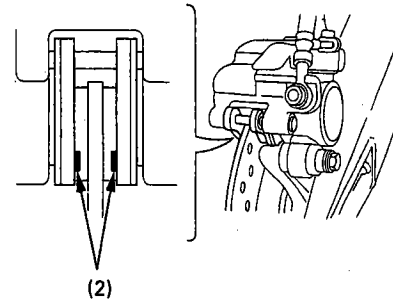

HUOM !

Käytä ainoastaan alkuperäisiä Honda-jarrupaloja, joita saat valtuutetulta Honda-jälleenmyyjältäsi.

AKKU

Akkua ei tarvitse huoltaa, eikä siihen tarvitse lisätä nestettä, koska moottoripyörässä on ns. huoltovapaa akku. Mikäli akku heikkenee aiheuttaen käynnistysvaikeuksia tai muita sähköongelmia, anna Honda-huoltokorjaamon tutkia asia.

HUOM !

- Akku voi vaurioitua, jos yrität poistaa sen korkkeja.
- Irrota akku ja lataa se täyteen ajokauden päättyessä. Säilytä akku viileässä, kuivassa paikassa.

VAROITUS ! (Akun käsittelyä koskevat varoitusohjeet)

- Akusta haihtuu räjähdysriskiä vetykaasua; vältä tupakointia, avotulta ja kipinöintiä akun läheisyydessä. Huolehdi riittävästä tuuletuksesta akkua ladattaessa.
- Akku sisältää rikkihappoa (elektrolyytti), joka on voimakkaasti syövyttävää. Käytä suoja-vaatteita ja kasvosuojusta akkua käsitellessäsi.
- Jos elektrolyyttiä on joutunut iholle, huuhtelee runsaalla vedellä.
- Jos elektrolyyttiä on joutunut silmiin, huuhtelee runsaalla vedellä vähintään 15 minuutin ajan ja mene heti lääkäriin.
- Elektrolyytti on myrkyllistä: sen nauttiminen on hengenvaarallista. Juo erittäin runsaasti vettä tai maitoa ja sitten kasvisöljyä ja mene heti lääkäriin.
- PIDÄ AKKU LASTEN ULOTTUMATTOMISSA.

Akun irrottaminen

1. Irrota etusatula.
2. Irrota kumilenkki (1) koukuista.
3. Irrota (-) kaapeli (2) akusta ensin, sen jälkeen irrota (+) kaapeli (3).
4. Nosta akku (4) ulos akkukotelosta.

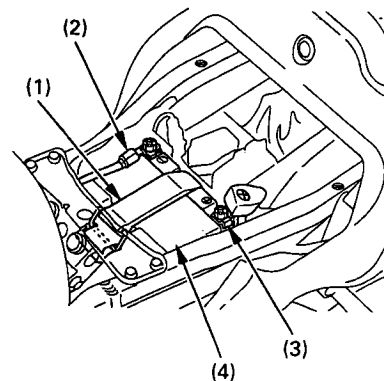

SULAKKEEN VAIHTO

Jos sulake palaa usein, se on useimmiten merkki oikosulusta tai sen sähköjärjestelmän ylikuormituksesta. Ota silloin yhteys valtuutettuun Honda-huoltokorjaamoon.

HUOM ! Käännä virtalukko aina OFF - asentoon ennen sulakkeiden tarkastamista.

palanut sulake

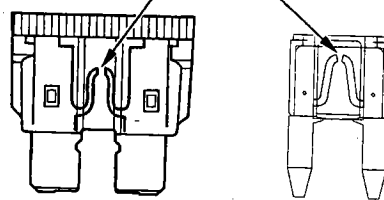

Sulakerasia sijaitsee etusatulan alla.

Sulakkeiden arvot: 10A, 20A

1. Irrota etusatula
2. Avaa sulakerasian kansi (1).
3. Irrota sulake. Mikäli sulake on palanut asenna uusi sulake. Varasulakkeet (2) sijaitsevat sulakerasiassa.
4. Sulje sulakerasian ja asenna etusatula.

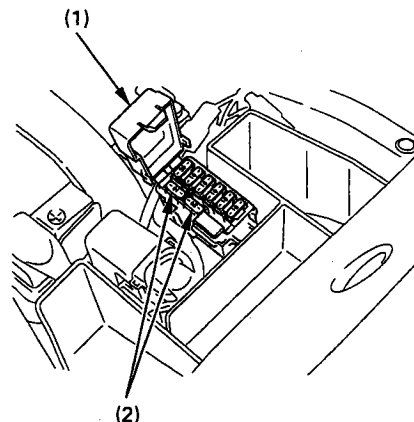

Pääsulake (1) sijaitsee etusatulan alla.

Sulakkeen arvo 30A.

1. Irrota etusatula.
2. Irrota johtoliitin (2) käynnistinsolenoidista.
3. Irrota vanha, palanut sulake ja asenna uusi sulake. Varasulake (3) sijaitsee käynnistinsolenoidissa.
4. Kytke johtoliitin, ja asenna satula

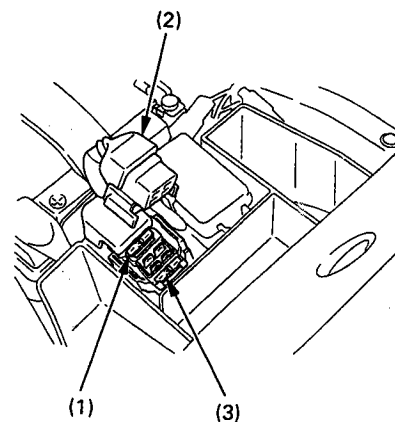

VAROITUS ! Käytä aina oikeanarvoista sulaketta. Väärä sulake saattaa aiheuttaa oikosulun.

JARRUVALOKYTKIMEN (1) SÄÄTÖ

Mikäli jarruvalon syttyminen ei ole oikea-aikaista, säätö tapahtuu säätämällä säätömutterista (2). Pyöritä mutteria suuntaan A mikäli jarruvalo syttyy liian myöhään, ja suuntaan B mikäli valo syttyy liian aikaisin.

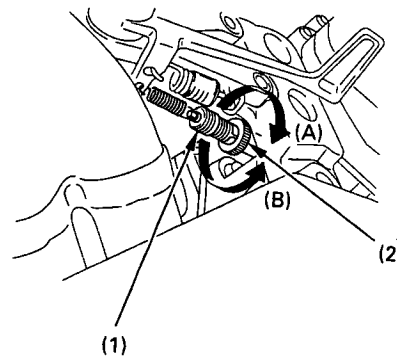

POLTTIMOIDEN VAIHTO

VAROITUS !

- Polttimot ovat kuumia valojen ollessa päällä.
- Ennen kuin ryhdyt vaihtamaan polttimoa, anna sen jäähtyä kunnolla ja kytke virta valoista pois.
- Käytä aina oikeanarvoisia / tyyppisiä polttimoita.
- Älä käsittele polttimoita rasvaisilla käsillä, käytä mieluiten käsineitä.

Ajovalopolttimo

1. Vedä liitin (1) pois (älä käännä).
2. Irrota suojakumi (2).
3. Paina jousi (3) pois kiinnikkeistään.
4. Irrota polttimo (4).
5. Kiinnitä uusi polttimo käännettyssä järjestyksessä.

HUOM ! Kiinnittäessäsi suojakumia (2) huomioi että nuolimerkki (5) tulee ylös.

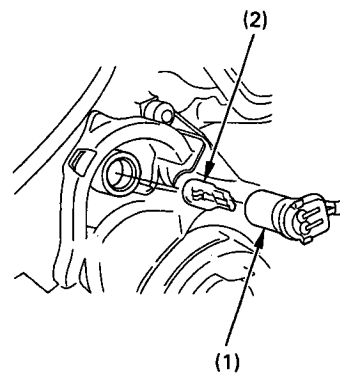
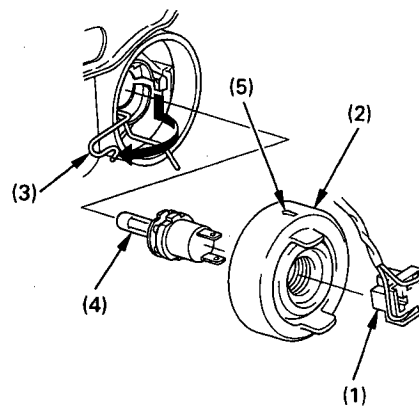

Parkkivalopolttimo

1. Vedä lampun (1) kanta pois umpiosta.
2. Vedä polttimo (2) pois kannastaan (älä käännä).
3. Kiinnitä uusi polttimo käännettyssä järjestyksessä.

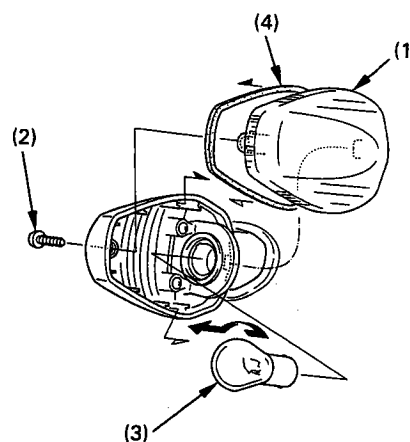

Etu- / takavilkkipolttimo

1. Irrota vilkun lasi (1) ja tiiviste (4) irrottamalla ruuvi (2).
2. Paina polttimoa (3), käännä vastapäivään ja vedä polttimo pois kannastaan.
3. Kiinnitä uusi polttimo käännettyssä järjestyksessä.

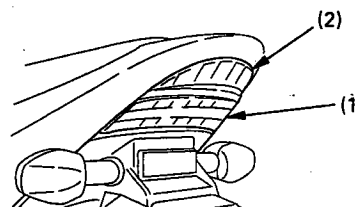

Taka / jarruvalopolttimo

Taka- / jarruvalot käyttävät LED valoja. Mikäli jokin LED valoista ei toimi, ota yhteys valtuutettuun Honda-huoltokorjaamoon.

Rekisterikilven valon polttimo

1. Irrota lasi (1) irrottamalla Ruuvit (2)
2. Vedä polttimo (3) pois kannastaan (älä käännä).
3. Kiinnitä uusi polttimo käännettyssä järjestyksessä.

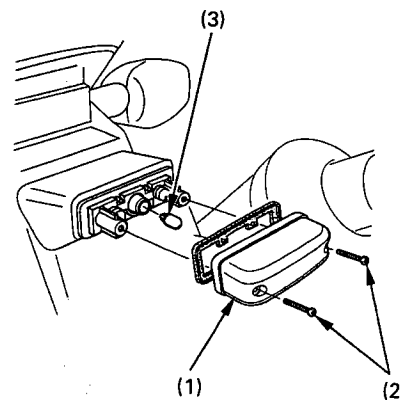

MOOTTORIPYÖRÄN PUHDISTAMINEN

Puhdista moottoripyöräsi säännöllisesti ehkäistäksesi pintavauriot sekä erilaisten nesteiden, kuten öljyn aiheuttamat vauriot.

VAROITUS ! Jos peset moottoripyörääsi korkeapainepesurilla, älä suihkuta vettä (eikä paineilmaa) seuraaviin kohteisiin:

-renkaan napoihin	-kaasutinrunkoon	-toisioketjuun
-katkaisijoihin	-satulan alle	-jarrusylintereihin
-polttoainetankin alle	-ajovaloumpioon	-äänenvaimentimen reikään

1. Pesun jälkeen, huuhtelee huolellisesti puhtaalla, runsaalla vedellä. Vahvat puhdistusaineet voivat ruostuttaa osia.

HUOM ! Puhdista muoviset osat, ajovaloumpio ja mittaristo puhtaalla pesusienellä tai pehmeällä kankaalla, joka on kastettu mietoon saippuavesiliuokseen. Kastele pestävää kohdetta säännöllisesti virtaavalla vedellä.

Ajovaloumpion sisään saattaa muodostua kosteutta pestäessä moottoripyörää. Kosteus haihtuu hiljalleen pidettäessä pitkiä ajovaloja päällä. Pitäessä valoja päällä, pidä moottori käynnissä ettei akku tyhjene.

2. Kuivaa moottoripyörä, käynnistä moottori ja anna sen käydä muutaman minuutin ajan.

3. Kokeile jarrujen toiminta ennen ajoa. **VAROITUS !** Jarrujen teho saattaa hetkeksi heikentyä pesun jälkeen.

4. Voitele toisioketju välittömästi moottoripyörän pesun jälkeen.

ALUMIINIVANTEIDEN HUOLTO

Alumiini hapettuu joutuessaan kosketuksiin pölyn, mudan, tiesuolan yms. kanssa. Puhdista vanteet ajon jälkeen märällä sienellä ja miedolla puhdistusaineella. Huuhtelee hyvin ja kuivaa puhtaalla rievulla.

VAROITUS ! Älä käytä teräsvillaa vanteiden puhdistukseen, sillä se saattaa vahingoittaa vanteita.

PAKOPUTKISTON HUOLTO

Pakoputki on titaania ja ruostumatonta terästä, joka saattaa tahraantua lian tai öljyn vaikutuksesta. Poista tahrat hankausnesteellä.

Äänenvaimentajan huolto

Äänenvaimentaja on valmistettu titaanista. Vaimentajan päällisen väri saattaa muuttua pakokaasujen ja lämmön vaikutuksesta, tämä ei vaikuta vaimentajan toimivuuteen. Myös öljy tai lika saattaa aiheuttaa värin muuttumista. Lian puhdistukseen, käytä pesusientä joka on kastettu mietoon puhdistusaineeseen. Rasvan poistoon, käytä korkean leimahduspisteen omaavaa liuotinta. Lämmön aiheuttamiin laikkujen poistoon, käytä hankausnestettä.

MOOTTORIPYÖRÄN TALVISÄILYTYS

Perusteellinen huolto ja puhdistus pidentävät moottoripyörän käyttöikää ja samanaikaisesti antavat huolettoman aloituksen seuraavalle ajokaudelle.

Toimenpiteet:

-Vaihda moottoriin uudet öljyt ja suodatin.

-Voitele toisioketju.

-Tarkista jäähdytysnesteen kunto, pakkaskestävyys ja määrä.

-Lisää polttoaineen sekaan polttoaineen säilöntäainetta (Fuel stabilizer) ja käytä moottoria niin että säilöntäainetta kulkeutuu kaasuttimiin. Tai vaihtoehtoisesti tyhjennä polttoainesäiliö ja kaasutin polttoaineesta sekä sumuta suojaöljy säiliön sisäpinnoille. Kiinnitä polttoainesäiliön korkki.

VAROITUS ! Polttoaine on erittäin herkästi syttyvää. Älä käsittele tulta polttoaineen lähistöllä.

-Mikäli säilytys tapahtuu kylmässä ja tai ulkona. Irrota sytytystulpat ja kaada n. ruokalusikallinen puhdasta moottoriöljyä sylintereihin. Pyöritä moottoria niin, että öljy jakaantuu ympäri sylintereitä. Kiinnitä tämän jälkeen sytytystulpat paikoilleen.

-Irrota akku ja säilytä se suojassa pakkaselta ja suoralta auringonpaisteelta. Kerran kuukaudessa on akkua kuormitettava ja ladattava se täyteen erityisesti moottoripyörän akulle tarkoitetulla laturilla (esim. OptiMate).

-Pese moottoripyörä ja anna sen kuivua. Vahaa kaikki maalatut pinnat ja sumuta suojaöljyä kaikille kromatuille pinnoille.

-Tarkasta rengaspaineet ja aseta tuki moottorin alle siten, että molemmat renkaat ovat ilmassa. Peitä moottoripyörä suoja-kankaalla (älä käytä muovia).

TOIMENPITEET ENNEN AJOKAUDEN ALKUA

-Puhdista moottoripyörä.

-Vaihda moottoriöljy, jos moottoripyörä on ollut varastoituna kauemmin kuin 4 kuukautta.

-Lataa akku ja asenna akku takaisin paikoilleen.

-Tarkasta jarrujen ja muiden hallintalaitteiden toiminta.

TEKNISET TIEDOT**MITAT**

Pituus	2025 mm
Leveys	680 mm
Korkeus	1135 mm
Akseliväli	1400 mm
Kuivapaino	168 kg
Maksimi kantavuus	189 kg

TILAVUUDET

Moottoriöljy	öljynvaihto 3,5 l
	öljyn- ja suodattimen vaihto 3,7 l
Polttoainesäiliö	18 l
Jäähdytysjärjestelmä	3,0 l

MOOTTORI

Halk. + isku	74,0 X 54,0 mm
Puristussuhde	11,5 : 1
Iskutilavuus	954 cm ³
Tyhjäkäynti kierrosluku	1,200 +/- 100 min ⁻¹
Sytytystulppa	vakio IMR9C-9H (NGK) tai VUH27D (DENSO)
	kylmälle säälle (alle 5 ^o C) IMR8C-9H (NGK) tai VUH24D (DENSO)
Venttiilivällys	imu 0,16 mm
	pako 0,27 mm

RUNKO

Caster	23 ^o 45'
Jättö	97 mm
Rengaskoko etu	120 / 70 ZR17
taka	190 / 50 ZR17

VÄLITYSSUHTEET

Ensiö	1.520
1 - V	2.692
2 - V	1.933
3 - V	1.600
4 - V	1.400
5 - V	1.285
6 - V	1.190
Toisio	2.625

SÄHKÖLAITTEET

Akku	12V - 8.6 Ah
Laturi	0,421 kw / 5,000 MIN ⁻¹
Pääsulake	30 A
Käyttösulake	10 A, 20A

VALOT

Ajovalo (kauko- / lähivalo)	12V - 55 W
Taka- / jarruvalo	LED
Suuntavilkun valo	12V - 21 W
Rekisterikilven valo	12V - 5 W
Etuparkkivalo	12V - 5 W

Hondan omistaja tiesitkö...



Tämä merkki takaa Sinulle palvelun, laadun ja takuun.
Valtuutetulta Honda-jälleenmyyjältäsi saat ainoastaan
alkuperäisvaraosia.



OY BRANDT AB
Tuupakantie 7 B, 01740 VANTAA
Puh. (09) 895 501, Fax (09) 878 5276
www.brandt.fi

Tekninen puhelinneuvonta: 0600-18601 (hinta 11,90/min + ppm). Pidätämme oikeuden hinnanmuutokseen.